

மனிதமே முதன்மை!



# முற்றம்

பல்கலை இதழ்

இல்லம் : 10 சுற்றம் : 7 / ஜூலை 2020 / ஆசிரியர் : விசுவனார் வே.தளபதி / விலை : ரூ.10/-



## குணமாகும் கொரோனா மருத்துவர் வீரபாபுவின் சித்த மருத்துவம்



கோவிட் சோகம்



கொரோனாவில் இருந்து மீண்டேன்  
பயிற்சி மருத்துவர் ஆனந்தி பிரபாகர்



வலைத் தளத்தில்  
வாழ்வியல்  
சொல்லும்  
களம்...

பாருங்கள்!



MUTRAM TV

முற்றம்

இணைய தொலைக்காட்சி



மனிதமே முதன்மை!

# முற்றம்

Mutram monthly July 2020

பல்சுவை இதழ்

## ஆசிரியர் விசுவநாதர் வே.தளபதி

இணை ஆசிரியர்  
பேராசிரியர் அப்பாத்துரை  
துணை ஆசிரியர்  
**இமயவரம்பன்** பி.எஸ்.சி.,எம் .ஏ.,பி.எல்.,  
உதவி ஆசிரியர்கள்  
**ஷெ. ராஜாசிங்,**  
**ஆரோக்கிய சார்லஸ்**  
தலைமைச் செய்தியாளர்கள்  
**வே. வளையாபதி**  
**த. ஞானமணி** பி.எஸ்.சி., பி. எட்.,  
செய்தியாளர்கள்  
**பொன்முடி** சிவகங்கை  
**சைதை மணிமாறன்**  
**செபாஸ்டியன் திருச்சி**  
**ஜான் ஜெயராமன்**  
**சாதிக்காட்சா**  
**மு.கலைச்செல்வன்**  
**ஆ.சிரோன்மணி**  
**முருகன் தேவேந்திரன்**  
**ஜான்ஜெனோவா ஜெர்லின் திருச்சி**

நிர்வாகம்  
**மணிகண்டன்**  
வடிவமைப்பு  
**கவிபா வரைகலை**  
புகைப்படக்காரர்  
**ஆபிரகாம் லிங்கன்**

அலுவலக முகவரி  
எண் 124, சுபவீ தெரு, (என்.டி.ஆர். தெரு),  
ரங்கராஜபுரம்,கோடம்பாக்கம், சென்னை- 24  
பேசு : 8056281973, 9790764721  
மின்னஞ்சல்: mutram2010@gmail.com  
இணைய தளம் : [www.mutram.in](http://www.mutram.in)

MUTRAM

Indian Bank Account No,CA 920493454.  
IFSC : IDIB000KI41  
Rangarajapuram branch. Kodambakkam, chennai

## உள்ளே

சாத்தான் குளம் இரட்டைக் கொலை தலையங்கம்.....	4
குணமாகும் கொரோனா மருத்துவர் வீரபாபுவின் சித்த மருத்துவம் - சைதை மணிமாறன்.....	5
நாடகக் கொட்டாய் முதல் சினிமாக் கொட்டாய் வரை (5) - பூவைதயா.....	8
தாத்தா தம்புசாமி மூலிகை மருத்துவம் மருத்துவர் ராஜா சாக்ரடீஸ்.....	10
தமிழ் நம் மூச்சு என உணர்வோம் - முனைவர் கி. சுமதி.....	12
தமிழறிஞர் மயிலை சீனி. வொங்கடசாமி.....	13
கோவிட் சோகம்.....	18
இந்தியாவில் ஆங்கிலேயர் தீப்பொறி செல்வம்.....	20
அமேசான் காடுகள்.....	22
கொரோனாவில் இருந்து மீண்டேன் பயிற்சி மருத்துவர் ஆனந்தி பிரபாகர்.....	24
இராணுவப் பாலங்கள் முனைவர் கர்னல் பி. நல்லதம்பி.....	28
தமிழில் இரட்டைச் சொற்கள்.....	30
நான்காம் தமிழ்ச் சங்கம் நிறுவிய தமிழ்க்காவலர் பொ. பாண்டித்துரைத் தேவர்.....	32

முற்றம் இதழில் வெளியிடுவதற்காக அனுப்பப்படும் படைப்புகளைத் திருத்துவதற்கும் வெளியிடாமல் இருப்பதற்கும் ஆசிரியருக்கு முழு உரிமை உண்டு.  
- ஆசிரியர்

காசோலை, வரைவோலை  
அனுப்புவோர் "mutram" என்ற பெயருக்கு  
எடுத்தனுப்பலாம்.



## பொறுத்துக் கொள்ளமுடியாத பெருங்குற்றம் சாத்தான்குளம் இரட்டைக் கொலை.

பொதுமக்களின் கொந்தளிப்பால் விசாரணை முடுக்கிவிடப்பட்டு, காவல் துறையினரே தற்காலிகமாக சிறைக்குள் இருக்கிறார்கள். விசாரணை சிபிஐ வசம் ஒப்படைக்கப்பட்டிருக்கிறது.

இந்த இரட்டைக்கொலையில் ஃப்ரெண்ட்ஸ் ஆஃப் போலீஸ் என்ற அமைப்பின் உறுப்பினர்களும் பங்குதாரர்கள் என்ற பேச்சு இருந்து கொண்டே இருக்கிறது. கொலைப்பங்காளிகளான இவர்களில், யாரையும் எதுவும் செய்யவில்லை அரசு அதிகாரம். காரணம் என்னவாக இருக்கும்? அவர்களுக்கே வெளிச்சம். ஆனால், தற்போது தமிழகம் முழுவதும் ஃப்ரெண்ட்ஸ் ஆஃப் போலீஸ் தடை செய்யப்பட்டிருக்கிறது.

நமக்குத் தெரிந்த வரையில் இவ்வமைப்பு காவல் துறையினருக்கு உதவியாக இருப்பதற்கு அமைக்கப்பட்டது என்றாலும், பல இடங்களில் காவல்துறையினருக்கு ஏவலாளிகளாகவே இவர்கள் வேலை செய்து வந்திருக்கின்றனர். காவல்துறையினருக்குப் பதிலாக கையூட்டு வாங்குவது, காவல்துறையினர் செய்ய வேண்டிய பணிகளைச் செய்யாமல், இவர்களைச் செய்ய வைப்பது. ஒரு தடியை வைத்துக் கொண்டு போவோர் வருவோரை மிரட்டுவது, சில நேரங்களில் கம்பால் அடிப்பது போன்ற செயல்களைச் செய்ய வைத்திருக்கின்றனர் காவல் துறையினர். காவல்துறைக்கும் பொதுமக்களுக்கும் பணிசெய்ய அமைக்கப்பட்ட அமைப்பு, பொதுமக்களுக்கு அச்சுறுத்தலாக நடந்து கொண்டது வேதனையான ஒன்று.

ஃப்ரெண்ட்ஸ் ஆஃப் போலீஸ் அமைப்பில் நாம் கவனிக்க வேண்டியது என்னவென்றால், தொடக்கத் தில் சாதி, மதம் பாராமல் இப்பணிக்கு அழைக்கப்பட்டு பலர் சிறப்பாக சேவை செய்துள்ளனர். ஆனால், சமீப காலமாக இந்தியாவின் தந்தை என்று கருதப்படுகிற மகாத்மா காந்தியடிகளைக் கொலை செய்த அமைப்பான ஆர்.எஸ்.எஸ். அமைப்பின், துணை அமைப்புகளில் உள்ளவர்களை, ஃப்ரெண்ட்ஸ் ஆஃப் போலீஸ் பணிக்குச் சேர்த்திருக்கிறார்கள் என்ற உண்மை எல்லோருக்கும் தெரிய வந்துள்ளது. இவர்கள் உள்ளே வந்ததால், பொதுமக்கள் சேவை என்பது போய், மதம் வந்து குந்திக் கொண்டிருக்கிறது. அது, சாதியாகவும் சதி வேலை செய்திருக்கிறது. இப்படிப்பட்ட இழிநிலை தமிழகத்திற்கு வரலாமா? என்று நடுநிலையாளர்கள் கருத்து தெரிவித்த நிலையில்தான், அரசு கண்விழித்திருக்கிறது.

கருநாடகத்தில் மாணவர்களுக்கு கொடுக்கப்படுகிற மதிய உணவுத் திட்டத்தை, ஹரே கிருஷ்ணா ஹரேராமா என்ற அமைப்பிற்குக் கொடுத்திருக்கிறார்கள், அவர்கள் வெங்காயம், பூண்டு இல்லாமல் உணவு தருகிறார்கள் என்று செய்திகள் வருகின்றன. தமிழகத்திலும் அந்த அமைப்பிற்கே சத்துணவுத் திட்ட ஒப்பந்தத்தை கொடுக்க இருந்ததாகவும், கொரோனாவால் தடைபட்டுப் போனதாகவும் செய்திகள் கிடைக்கின்றன. இது மட்டுமல்லாமல், கொரோனா தொற்று தொடர்பான விபரங்கள் பெறுவதற்கான பணியை, சென்னை பெருநகர மாநகராட்சி, ஒரு மனுவாத அமைப்பினருக்குக் கொடுத்து, அவர்களை சென்னை யில் உலவ விட்டிருக்கிறது. இவையெல்லாம் நாட்டை நாசப்படுத்த செய்யப்படுகிற வேலைகள். ஆகவே, அரசு எல்லாத் துறைகளையும் மிகக் கவனமாகக் கண் காணித்து, வேற்றுமையில் ஒற்றுமை என்ற உயர் கொள்கையை பாதுகாத்தி வேண்டும். ஒவ்வொரு மனிதருக்கும், அவரவருக்குரிய உரிமை, சலுகை கொடுக்கப்பட்டால் மட்டுமே, உண்மையான மக்களாட்சி நடக்கிற நாடு என்ற பெயர் கிட்டும்.

# சாத்தான்குளம் இரட்டைக்கொலை!



கூடந்த மாதம் பத்தொன்பதாம் நாள் சைதாப் பேட்டையைச் சேர்ந்த திரு. அண்ணாதுரை அவர்களுக்கு கொரோனா இருக்கிறது என்று கூறப்பட்ட நிலையில், சாலிக்கிராமம் ஜவகர் கல்லூரியில் சிகிச்சைக்காகச் சென்றிருக்கிறார். கல்லூரி வாயிலில் இருந்து, கொரோனா தாக்கத்திலிருந்து விடுபட்டு வீட்டிற்கு திரும்பியது வரை நம்மிடம் விவரித்தார். என்ன நடந்தது? திரு. அண்ணாதுரை அவர்கள்:

ஜூன் பத்தொன்பதாம் தேதி எனக்கு கொரோனா பாசிட்டிவ் என்ற முடிவு வந்ததால் சாலிக்கிராமம் ஜவகர் கல்லூரிக்குச் சென்றேன். என்னுடன் என் உறவினரின் குடும்பத்தினரும் வந்திருந்தனர். அவர்கள் குடும்பத்தில் ஏழு பேர், அதில் ஆறு பேருக்கு கொரோனா பாசிட்டிவ் இருந்தது. கல்லூரி வாயிலில் காவல்துறையினர் நின்று கொண்டிருந்தார்கள். நாங்கள் அவர்களிடம் சிகிச்சைக்காக வந்திருக்கிறோம் என்றோம். அவர்கள் எங்களை அருவருப்பாகவும் ஏளனமாகவும் பார்த்தார்கள். அவர்கள் எங்களை மனிதர்களாக நினைக்கவே இல்லை. “இங்க பெட்

இல்லை, போங்கள் போங்கள்” என்று விரட்டினார்கள். எங்களுக்கு பரிந்துரை செய்த ஜே.இ. ஒருவர் போனில் பேசியபின்தான் உள்ளே விட்டனர். காவல்துறையினர் இச்செயலை மருத்துவர் வீரபாபு கண்டித்திருக்கிறார். அடுத்த நாளில் இருந்து காவல்துறையின் கெடுபிடிகள் இல்லை. நாங்கள் மதியம் ஒன்றரை மணிக்கு அட்மிட் ஆனோம். மதிய உணவு கொடுத்தார்கள். மாலை நான்கரை மணிக்கு கசாயம் கொடுத்தார்கள்.

எனக்கு சோதனை எடுக்கப்பட்ட நாளிலிருந்து இருமல் இருந்தது. சோதனையில் முடிவு வருவதற்குள் அந்த இருமல் இன்னும் அதிகமானது. அதற்கக் காரணம், என்ன முடிவு வருமோ என்ற பதட்டம்தான் என்று மருத்துவர் வீரபாபு அவர்களிடம் பேசியபின் அறிந்து கொண்டேன். இந்த இடத்தில் ஒன்றைச் சொல்லிக் கொள்ள விரும்புகிறேன். கொரோனா சோதனை என்றவுடன் அச்சமோ, பதட்டமோ படாதீர்கள். அது, நோயை வரவேற்கிற ஒன்றாகும்.

மாலை ஆறரை மணிக்கு தண்ணீரைக் கொதிக்க வைத்து மூலிகைகள் போட்டு ஆவி பிடிக்க வைத்



# குணமாகும் கொரோனா மருத்துவர் வீரபாபுவின் சித்த மருந்துவம்

**கொரோனா' தொற்று பாதித்தவர்களுக்கு சென்னை, சாலிக்கிராமத்தில் உள்ள 'ஜவகர்' பொறியியல் கல்லூரியில் அரசு அனுமதியுடன் இலவச சித்த மருத்துவ மையம் ஒன்று அமைக்கப்பட்டுள்ளது. இந்த மையம், சித்த மருத்துவர் திரு. வீரபாபு அவர்கள் தலைமையில் மிகச் சிறப்பாகச் செயல்பட்டு வருகிறது. இங்கு சேர்வதற்குக் கட்டணம் இல்லை, ஐந்து முதல் ஏழு நாட்களுக்குள் கொரோனாவிலிருந்து விடுதலை கிடைக்கிறது. இங்கு நானூறு படுக்கை வசதிகள் உள்ளன.**

தார்கள். ஆவி பிடிக்கும் அந்த இடத்தில் வரிசையில் பலர் நின்றார்கள். “ஒரே இடத்தில் ஆவி பிடிக்க வைக்கிறீர்களே ஒருவருக்கு இருக்கும் கொரோனா மற்றவருக்கு வராதா” என்று மருத்துவரிடம் கேட்டேன். “நீங்கள் ஆவி பிடிக்கும்போது, இருமல் வராதது. வியர்வைதான் வரும். நீங்கள் ஆவி பிடிக்கும் போது அதில் உள்ள மூலிகைகளின் ஆற்றலால், உங்களிடம் இருக்கும் வைரசுகள் செத்துப் போய் விடும். ஆகவே பரவாதற்கான வாய்ப்புகள் இல்லை” என்றார். நானும் ஆவிபிடித்தேன். மிகவும் அருகில் இருந்து ஆவி பிடித்ததால் முகம் சிவந்து போய்விட்டது. காய்ச்சல் இருந்தால் பாரசிட்டமால் கொடுக்கிறார்கள். அப்படியும் குறையவில்லை என்றால் நாலு வேளை கசாயம் கொடுக்கிறார்கள். காலை சிற்றுண்டி முடித்தவுடன் அரைமணிநேரம் கழித்து பத்து மணியைப்போல் கசாயம் கொடுத்தார்கள். பன்னிரண்டு மணிக்கு ஒரு முறை கொடுத்தார்கள், மாலை நான்கு மணிக்கும், இரவு ஏழு மணிக்கும் கொடுத்தார்கள். எனக்கு காய்ச்சல் போய்விட்டது. இருமல் வந்தது. அவர்கள் கொடுத்த கசாயம் நுரையீரலில் இருக்கும் சளியை வெளி கொண்டு வரும் என்றார்கள்.

எந்தச் சாப்பாடாக இருந்தாலும் கசப்பாக இருந்தது. சாப்பிட விருப்பமே இல்லாமலிருந்தது. ஆனால், “சாப்பிடாமல் இருக்கக்கூடாது, கொடுக்கின்ற மருந்து, வேலை செய்ய வேண்டும் என்றால் நன்றாகச் சாப்பிட வேண்டும்” என்று, மருத்துவர் திருவீரபாபு அவர்கள் கூறியதால் சாப்பிட்டேன். ஐந்து நாட்களில் சரியாகிவிட்டது. ஏழாம் நாளில், மருத்துவர் எங்களிடம், “நீங்கள் வீட்டுக்குப் போகலாம். நீங்கள் நலமடைந்திருக்கிறீர்கள், இங்கேயே இருந்தால் கொரோனா தொற்றால் வருகிற புது நோயாளிகளின் தாக்கம் உங்களுக்கு வந்துவிடும். ஆகவே வீட்டுக்குச் சென்று, தனிமையாக இருங்கள். சிங்க் டேப்லெட், வைட்டமின் சி சத்துள்ளவைகளை நன்றாகச் சாப்பிடுங்கள்” என்றார். டிஸ்சார்ஜ் செய்யும்போது பல்ஸ் பார்த்து தான் அனுப்புகிறார் 95, 97 இருந்தால்தான் வீட்டிற்கு அனுப்புகிறார். 95க்கு கீழ் இருந்தால் இரண்டுநாள் மருந்து கொடுக்கிறார்.



அண்ணாதுறை

“கபசுரக்குடிநீர் தினமும் ஒருமுறை குடியுங்கள், வயிற்றுப் போக்கு வந்தால் சாப்பாட்டுக்குப்பின் குடியுங்கள். அல்லது சாப்பாட்டுக்கு அரைமணி நேரத்திற்கு முன் குடியுங்கள்” என்றார். மலம் கழிக்கும் போது சளி போவதை என்னால் உணர முடிந்தது. இங்கே ஒன்றைச் சொல்லியே ஆக வேண்டும். மருத்துவர் வீரபாபு

அவர்களை கொரோனா தொற்று உள்ளவர்கள் பார்த்தாலே அவர்களிடம் இருக்கும் கொரோனா ஓடிவிடும். அந்த அளவிற்கு நோயாளிகளிடம் அன்பாக இருக்கிறார். கையுறை கூடபோடுவதில்லை. முகக் கவசம் மட்டும் போடுகிறார். எல்லா நோயாளிகளின் அருகிலும் இருந்து அவர்களிடம் விசாரித்து, அதற்கேற்றார் போல் கசாயம் கொடுக்கிறார். அவர் யாரையும் நோயாளியைப் போல் பார்த்ததை நான் பார்க்கவில்லை. யாருக்குமே இல்லாத அவரது உயர் குணங்களைக் கண்டு நான் மெய்சிலிர்த்துப் போனேன். இவரைப் பார்த்துதான் எனக்கு மருத்துவத் தொழிலின் மேல் மரியாதையும் அவர்கள் மேல் அன்பும் வந்தது எனலாம்.

அங்கே சாப்பாடு கொடுப்பவர்கள் மட்டும் தான் முகக்கவசமும், கையுறையும் போட்டிருக்கிறார்கள். மற்ற எல்லாருமே முகக் கவசம் மட்டுமே அணிந்திருக்கிறார்கள். உள்ளே மருந்து தெளிக்க வருகிற மாநகராட்சி ஆய்வுகள் தான் முழுவதுமாக கவசம் அணிந்து வருகிறார்கள்.

நான் அங்கே இருக்கும்போது 92 வயது பெரியவர் சுகமாகிப்போனார். 85 வயதுடைய மூதாட்டி ஒருவர் குணமாகிப் போனார். அவர் சிகிச்சையில் இருக்கும் போது “முட்டை சாப்பிட மாட்டேன்” என்று சொன்னதும், மருத்துவர் அவருக்கு வேறு உணவு கொடுக்கச் செய்தார். அங்கே எல்லோரும் மகிழ்ச்சியாக இருக்கிறார்கள். கொரோனா வந்த சிறுபிள்ளைகள் நன்றாக விளையாடிக் கொண்டிருக்கிறார்கள். மூச்சுவிட சிரமமாக இருக்கிறது என்று, சிறுபிள்ளைகள் கூறினால், உடனே அவர்களுக்கு மருத்துவர் கசாயம் தருகிறார். ஒவ்வொருவருக்கும் வெவ்வேறு கசாயம்.

எனக்கு இதுவரை ஏழு அறுவைச் சிகிச்சை நடைபெற்றுள்ளது. மூளையில் ஒரு சிறு பிரச்சனை இருக்கிறது. இதயக் கோளாறு இருக்கிறது. ஒரு பக்கத்து புருவத்தை அசைக்கவே முடியாது. ஆனால் இப்போது அசைக்க முடிகிறது. நான் கொரோனா சிகிச்சைக்குப் போனேன். எனக்கு கொரோனாவும் போனது. முன்பிருந்த நோயும் குணமாகி வருகிறது. முன்பிருந்த

நோய்களுக்காக ஆங்கில மருந்துகள் சாப்பிட்டு வருகிறேன். அதுபற்றி மருத்துவர் திரு. வீரபாபு அவர்களிடம் கேட்டேன். “சாப்பிடுங்கள் ஒன்றும் பிரச்சனை இல்லை. மூலிகை மருந்து சாப்பிட்டுவிட்டு அரை மணி நேரம் கழித்து ஆங்கில மருந்து சாப்பிடுங்கள். அல்லது ஆங்கில மருந்து சாப்பிட்டு விட்டு அரை மணி நேரம் கழித்து நமது மருந்தைச் சாப்பிடுங்கள்” என்றார். என் வாழ்வில் மறக்கக்கூடாத மனிதர் அவர்.

எங்களுக்கு உணவாக, ஆவாரம்பூ சாம்பார், கொள்ளூசம், மிளகுரசம், மூலிகை ரசம், வத்தக் குழம்பு கொடுத்தார்கள். அவற்றை “சோற்றில் பிசைந்து சாப்பிடுவதை விட குடியுங்கள்” என்று சொன்னார் மருத்துவர். அப்படியே செய்தேன். மூலிகை உ கொடுத்தார்கள். இவற்றுக்கெல்லாம் ஒரு ரூபாய்கூட எங்களிடம் வாங்கவில்லை. ஆதார் எண் மட்டும் தான் கேட்டார்கள். மருத்துவர் வீரபாபு அவர்களை என் உடன் பிறந்த வராகவே உணர்ந்தேன். அவர் முத்தாய்ப்பாக ஒன்று கூறினார். “தமிழ் மரபு அடிப்படையிலான உணவுகளை உண்ணாமல், நம் மரபுக்கு ஒத்துவராதவற்றை உண்பதால்தான் இவையெல்லாம் வருகிறது” என்றார். அதுதான் உண்மை. நம் வேர்களை மறவாமல், நாம் வாழ்ந்தோமானால், எத்தனை வைரசுகள் வந்தாலும் நம்மால் வெல்ல முடியும்.

### பொது மக்களுக்கு ஓர் முக்கியச் செய்தி!

‘கொரோனா’ தொற்று பாதித்தவர்களுக்கு சென்னை, சாலிக்கிராமத்தில் உள்ள ‘ஜவகர்’ பொறியியல் கல்லூரியில் அரசு அனுமதியுடன் இலவச சித்த மருத்துவ மையம் ஒன்று அமைக்கப்பட்டுள்ளது. இந்த மையம், சித்த மருத்துவர் திரு. வீரபாபு அவர்கள் தலைமையில் மிகச் சிறப்பாகச் செயல்பட்டு வருகிறது.

இங்கு சேர்வதற்குக் கட்டணம் இல்லை, ஐந்து முதல் ஏழு நாட்களுக்குள் கொரோனாவிலிருந்து விடுதலை கிடைக்கிறது. இங்கு முந்நூறு படுக்கை வசதிகள் உள்ளன.

கொரோனா நோயாளிகள், கொரோனா நோய் இருப்பதற்கான ஆதாரத்தைக் கொண்டு வர வேண்டும். ஆதார் அட்டை கொண்டு வர வேண்டும்.

மையத்தில் தரப்படும் சிகிச்சை முறை மூலிகைத் தேநீர், கபசுரக் குடிநீர், மூச்சுப் பயிற்சி. இங்கே தரப்படும் உணவுகள். காலையில் சிற்றுண்டி, மதியம் சோறு, துவரம்பருப்புச் சாம்பார், வத்தல்குழம்பு, மிளகு ரசம், மாலையில் கொண்டைக்கடலை, இரவு சிற்றுண்டி.

இங்கே வந்தவர்கள் அனைவருமே நலம்பெற்று இல்லம் திரும்பியிருக்கிறார்கள்.

முகவரி: மருத்துவர் வீரபாபு, 98402 78009.

ஜவகர் பொறியியல் கல்லூரி, எண்.54. கலைஞர் சாலை, காவேரிங்கன் நகர், சாலிக்கிராமம், சென்னை 93.

- சைதை மணிமாறன்

## ஆதாயம் இல்லாத செட்டி ஆற்றோடு போவானா?



பொதுவாக நகரத்தார் சிக்கனவாதிகள் என்று சொல்லப்படுவதுண்டு. பெரும்பாலும் வணிகத்தில் ஈடுபட்டிருக்கும் இவர்கள்தான், தான தர்மத்திலும் சிறந்து விளங்குகிறார்கள்.

இன்றைக்கும் இருக்கும் கல்வி, சமூக அறக்கூட்டளைகளில் கணிசமானவை நகரத்தார்களின் நன்கொடையில் விளைந்ததே.

அந்தக் காலத்திலிருந்தே பல வகையான தான, தர்மங்கள் செய்து வந்தனர் நகரத்தார்கள். தானங்களில் சிறந்தது பசு தானம். எந்த ஒரு மங்கள நிகழ்ச்சி நடந்தாலும், பசுவை தானம் கொடுப்பது தலையாய தானமாகக் கருதப்படுகிறது.

அதற்குக் காரணம், எவ்வித பலனும் எதிர்பாராமல் தன் பாலை மக்களுக்கு கொடையாக வழங்குவது பசு. அத்தகைய கொடை தரும் பசுவைக் கொடையாகத் தருவது புண்ணியம் தானே!

ஆ தானம், அதாவது பசு தானம் செய்வது வழக்கம். நகரத்தார் (செட்டியார்) எவரும் ஆ தானம் செய்யாது போனால், தன் வாழ்வில் செய்யத் தவறினால், அவன் தன் உடமையை ஆற்றாது போகிறான் என்பதாக இருந்தது.

ஆ தானம் செய்யாத செட்டி ஆற்றாது போகிறான் என்ற நகரத்தாரின் குணத்தைப் போற்றிய உண்மையான பழமொழி நாளடைவில் திரிந்து “ஆதாயம் இல்லாத செட்டி ஆற்றோடு போவானா” என்று தவறுதலாக பேச்சு வழக்கில் கூறப்பட்டு வருகிறது.



# நாடகக் கொட்டாய் முதல்... சினிமாக் கொட்டாய் வரை!

## 5

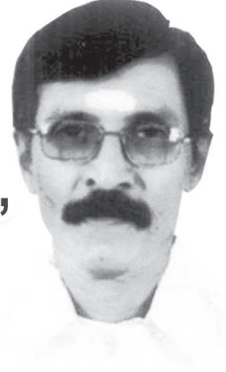

## “என் நெஞ்சம் உனக்கா நாடகம்” புவை தயா

நமது நாட்டில் பல்வேறு துறைகளில் தகுதி உள்ளவர்களே பிரகாசிக்கின்றனர். எந்தத் தகுதியும் இல்லாமலே வெற்றி பெறுபவர்கள், சினிமாக்காரர்கள் அரங்கியல்வாதிகளும் தான்.

அவர்களுக்குக் கிடைத்த அந்த வெற்றி பகுத்தறிவில்லாத மக்களால் கிடைத்த வெற்றியாகும். அந்த நிலை கொஞ்சம் கொஞ்சமாக மாறி வருகின்றது என்பதை நம்புவோமாக. இவர்களுக்கு மத்தியில், நானும் இந்தக் கலைத்துறையை தேர்ந்தெடுத்து என்னை ஒரு தகுதியுள்ள கலைஞனாக, நாடக ஆசிரியராக நிரூபிக்க நான் எடுத்த முயற்சிகள் வெற்றிக்கு மிக அருகில் என்னை அழைத்துச் சென்று கொண்டிருக்கிறது!

வெற்றி பெறுவதற்கு முன்னே... இந்தக் கட்டுரையை எழுதுவது ஏற்படையதா? என்ற கேள்விக்கு என்னிடமே பதில் உண்டு. வெற்றி பெற்றவர்களைவிட தோல்வியைச் சந்தித்தவர்களிடம் நிறைய விசயங்கள் பொதிந்திருக்கும். அதிகமான தோல்விகூட ஒரு வகையில் வெற்றியென்றே கூறுவார்கள். மேலும் நான் இந்தத் தொடரை எழுத, கவிஞர் புவைசெங்குட்டவன் மகன் என்ற ஒரு தகுதியே போதுமானது என்பது என் அபிப்பிராயம்.

தோல்வி? இதற்கு நான் மனம் திறந்து பதில் சொல்ல கடமைப்பட்டுள்ளேன். எந்தக் களத்தில் இறங்கினாலும், அதை நேர்த்தியாகவும் திறம்படவும், எல்லோரும் ஏற்கும்படியாகவும் இருந்து விட்டாலே போதும். தோல்வி நம்மை அண்டாது. எனது தோல்விக்குக் காரணம் நானே என்பதை புரிந்து கொண்டு அவற்றைச் சரி செய்து கொண்டிருக்கிறேன். எனது தவறை எப்போது நான் திருத்திக் கொள்ள நினைத்தேனோ, அன்றே நான் வெற்றியும் பெற்று விட்டேன்.

நல்ல கருத்துக்களையும், சமூக அவலங்களையும் நாட்டின் மேன்மையையும் எடுத்துரைக்க நினைப்பவர்கள்... எதிலும் வெற்றி பெற்றவர்களாகவோ, சாதனையாளர்களாகவோ இருக்க வேண்டும் என்ற எந்தக் கட்டாயமும் இல்லை. நல்ல சிந்தனையாளராக இருந்தால் மட்டும் போதும். எவரும் எழுதலாம்.

நான் ஆரம்ப காலத்தில் பல மேடை நாடகங்களுக்கு நகைச்சுவைக் காட்சிகள் மட்டும் எழுதிக் கொடுத்திருக்கிறேன். முதன் முதலாய் உணர்ச்சிப்பூர்வமான கதையோடும், சரி பாதி நகைச்சுவையோடும் ஒரு முழு நாடகத்தை எழுதினேன் அதுதான் “என் நெஞ்சம் உனக்கா!” இதில் நகைச்சுவை ஜோடிக்கு மட்டும் ஒரு பாடலை வைத்தேன்... விரும்பிக் கேட்டதனால்.

### பாடல்

“அடி வேலைக்காரி முல்லே

நீ கோபக்காரப் புள்ளே

ஆசைகளை வளர்த்துப்பட்டு

போனாத்தான் தொல்லே

பருவம் வந்த நேரம் ஆசைதானே இல்ல உன்னை  
பாத்தமுதல் நாளா தூக்கம்தானே வல்லே!

இந்தப் பாடலுக்கு எனது இனிய நண்பர் (மகபூப் பாஷா) பாபுவும், நடிகை கலைவாணியும் மிக அற்புதமாக ஆடிப்பாடினார்கள். இந்த நாடகத்தில் நடிகத்தற்காக பாபுவுக்கு சிறந்த நகைச்சுவை நடிகர் என்ற விருதை, இரண்டே நாளில் கூழாகிப்போகும் ஒரு அட்டையில் அச்சிட்டுத் தந்தார்கள். இந்நாடகம், 1981இல் பூக்கடை கோவிந்தப்பன் தெருவில் உள்ள செளந்தர்ய மகாலில் அரங்கேற்றம் ஆனது. இதில் நான் நடிக்கவில்லை.



“என் நெஞ்சம் உனக்கா” என்ற இந்த நாடகத்தை எழுதி முடித்து யாரைக் கொண்டு அரங்கேற்றம் செய்வது என்று திணறிக் கொண்டிருந்த நேரம், எனது நண்பர்களான என். ராஜேந்திரனும் ஆர்.விராஜனும் உதவி செய்ய முன் வந்தார்கள்.

நண்பர் ராஜேந்திரன், தனது பள்ளி நண்பரான பாபுவிடம் ஸ்கிரிப்டைக் கொடுத்து, “படித்து ஒரு முடிவுக்கு வா” என்று சொல்லி வந்துவிட, மறுநாள் காலை பாபு, ராஜேந்திரனை வீட்டில் சந்தித்து நாங்களை புரடியூஸ் பண்ணோம். “அக்காவுக்கு நாடகம் ரொம்பப் பிடிச்சிருக்காம் நான் காமெடி ரோல் எடுத்துக்கப் போறேன். அக்கா கதாநாயகி ரோல் எடுத்துக்கிறேன்னாங்க. (பாபுவின் அக்கா நாடக நடிகையான உஷாபுரி) அப்புறம் நாடக நடிகர் வண்டுரகுபதி டைரக்ட் பண்ணவும் நடிகர் மகாதேவன் மற்றதை யெல்லாம் கவனிக்கவும் அக்கா முடிவு பண்ணியிருக்காங்க. இசை தாரை கணேஷ்.” என்று சொல்லி, ஒன்றரை மாதம் ஒத்திகைப் பார்த்து நாடகத்தை அரங்கேற்றினார்கள்.

நாடகம் சிறப் பாகவே இருந்தது. ஆனாலும் மற்ற அமெச்சூர் நாடகங் களுக்கு முன் இந்நாடகம் படுகமார்தான். காரணம், கதையில் தெளிவில்லை. ஆயினும் நண்பர்கள் எனக்களித்த நம்பிக்கையின் பிரகாசம் மட்டும் என்னை விட்டு அகலவேயில்லை.

அடுத்து இரண்டாவது நாடகம் எழுத, நண்பர் களே கட்டுக்கட்டாக பேப்பர் வாங்கிக் கொடுத்தார்கள். பேனா வாங்கிக் கொடுத்தார்கள். அவர்கள் வாங்கிக் கொடுத்த மறுநாளே விஷ ஜூரத்தால் படுத்துவிட்டேன்.

கண்விழிக்கும் நேரம், என்ன கதை பண்ணலாம் என்று யோசிப்பேன். அன்று மாலை, மெல்ல மெல்ல எழுந்து திருவள்ளூர்சாலை வரை வந்தேன். பள்ளிக்கூட சுவர்களிலெல்லாம், குமரி அனந்தன் அவர்களின் போஸ்டர் ஒட்டப்பட்டிருந்தது. அச்சமயம், அவர் “காகாதேகா” என்ற புதிய கட்சியைத் தொடங்கியிருந்தார். அவரது போஸ்டரில், “எல்லாரும் திருச்சிக்கு வாங்க” என்று தன் தொண்டர்களை மாநாட்டிற்கு அழைத்திருந்தார்.

ஆறா என்ன எளிமையாக “எல்லாரும் திருச்சிக்கு வாங்க” ன்னு அழைச்சிருக்காரு அச்சமயம் திடீரென்று என் மனதில் ஒரு பொறிபட்டது. இதையே தலைப்பா வச்ச நாடகத்தை எழுதலாமே? இல்ல வேணாம். அப்படியே வைக்காமே “திருச்சிக்கு ஒரு வாக்கிங்” ன்னு வச்ச, முழுநீள நகைச்சுவை நாடகமா எழுதுவோம்னு ஒரு தீர்மானத்துக்கு வந்துட்டு, வீட்டுக்கு வந்ததும் படுத்துட்டேன். காய்ச்சல் குறைவா இருக்க நேரமெல்லாம் கொஞ்சம் கொஞ்சம் சீனை எழுதுவேன். அப்புறம் படுத்துடுவேன்.

இப்படி பதினைந்து நாள் காய்ச்சலில் இருபது சீனை எழுதி முடிச்சேன். மிச்சம் பத்து சீனை பத்து நாளைக்குள்ளே எழுதி முடிச்சிட்டேன்.

‘திருச்சிக்கு ஒரு வாக்கிங்’ நகைச்சுவை நாடகம் ரெடி. இந்த நாடகத்தையும் எழுத வைத்தது என் நண்பர்கள்தான். நல்ல நட்பின் ஒளிப்பிரவாகம், நம்மீது விழும் வரை, தொடங்கும் காரியங்கள் யாவும் வெற்றிதான்.

அந்த நட்பை, நல் உள்ளங்களை நாம் பாதுகாத்துக் கொள்வது வாழ்வின் இன்றியமையாத ஒன்றாகும். நண்பர்களை நம்பினோர் கைவிடப்படார். நமக்கு உதவும் நண்பர்களுக்கு நாம் பெரிதாய் ஒன்றும் செய்திட முடியாமல் போனாலும் அவர்களிடம் தூய அன்போடும், நன்றியோடும், நம்பிக்கையுடனும் நடந்து கொண்டாலே போதுமானது. அன்பால் வெல்ல முடியாதது இவ்வலகில் ஏதுமில்லை.

**பயணம் தொடரும்.**

## கரோனாவுக்கு இந்தியாவில் 2 தடுப்பு மருந்துகள்

இந்தியாவில் ஆய்வில் உள்ள 2 கரோனா தடுப்பு மருந்துகள் எலி உள்ளிட்ட விலங்குகளுக்கு செலுத்தி வெற்றி கரமாக சோதிக்கப்பட்டுள்ளதாக இந்திய மருத்துவ ஆராய்ச்சி கவுன்சில் தெரிவித்துள்ளது.

இந்தியாவில் கரோனாவுக்கு 2 தடுப்பு மருந்துகள் தற்போது ஆய்வில் உள்ளன. இது முழுக்க முழுக்க இந்தியாவின் முயற்சியில் நடைபெறுகிறது.

ஹைதராபாத்தைச் சேர்ந்த பாரத் பயோடெக் நிறுவனம், ஐசிஎம்ஆர் மற்றும் தேசிய வைரலாஜி நிறுவனம் (என்ஐவி) ஆகியவற்றுடன் இணைந்து கரோனா வைரலுக்கு எதிரான தடுப்பு மருந்தைக் கண்டுபிடித்துள்ளது.

கோவாக்ஸின் என்ற பெயரில் கண்டுபிடிக்கப்பட்டுள்ள இந்தத் தடுப்பு மருந்து கரோனாவுக்கு எதிராக உள்நாட்டிலேயே தயாரிக்கப்பட்ட முதல் தடுப்பு மருந்து என்பது குறிப்பிடத்தக்கது.

கிளிணிக்கல் ஆய்வுக்கு முந்தைய பரிசோதனைகள் அனைத்தையும் பாதுகாப்பாகவும், நோய் எதிர்ப்பு சக்தி எவ்வாறு இருக்கிறது எனும் பரிசோதனையும் முடித்துள்ள நிலையில், இரு கட்டங்களாக மனிதர்களுக்கு மருந்தைச் செலுத்தி பரிசோதிக்க பாரத் பயோடெக் நிறுவனத்துக்குக் கடந்த சில நாட்களுக்கு முன் மத்திய சுகாதாரத்துறை அமைச்சகம், ஐசிஎம்ஆர் ஆகியவை அனுமதி வழங்கின.

இதேபோன்று மேலும் ஒரு தடுப்பு மருந்து சோதனை அளவில் உள்ளது. காடில்லா ஹெல்த்கேர் நிறுவனம் ஒரு மருந்தையும் கண்டுபிடிக்கும் முயற்சியில் ஈடுபட்டுள்ளது.

இந்த இரண்டு தடுப்பு மருந்துகளும் முறையான ஆய்வுக்குட்படுத்தி விலங்குகள் மற்றும் மனிதர்களுக்கு கொடுத்து சோதனை செய்தவற்றை உரிய அனுமதி பெற்றுள்ளன. மருத்துவ சோதனைக்கு இந்திய மருந்து கட்டுப்பாட்டு அதிகாரி உரிய அனுமதி வழங்கியுள்ளார்.

# தாத்தா தம்புசாமி மூலிகை மருத்துவம்

2

மருத்துவர். கிராஜா சாக்ரஸ், தஞ்சாவூர்.

சென்ற இதழ் தொடர்ச்சி....

சென்ற இதழில் நெஞ்சு வலி, கண்டத்தில் உள்ள சளிக்கு, மூக்கில் உள்ள சளிக்கான மூலிகைகளைப் பார்த்தோம். இந்த இதழில், தலையில் நீர் கோர்த்து தலைபாரம், நெற்றி வலி, மூக்கில் நீர்வடிதல், தலைசுற்றல், கண்களை அழுக்கும் வலி போன்ற பல்வேறு தொல்லைகளிலிருந்து எப்படி விடுபடுவது என்று பார்ப்போம்.

இதற்கு அருமையான மூலிகை கரிசலாங்கண்ணி ஆகும். இதுவரை தலைமுடி நன்கு வளரவும், கருப்பாக்கவும் தயாரிக்கும் மூலிகை எண்ணெயில் கலந்து பயன்படுத்தியதைத்தான் நாம் அறிந்து வைத்திருக்கிறோம். அதே கரிசலாங்கண்ணி, தலையில் நீர் கோர்த்து, கொடுக்கும் தொல்லைகளுக்கு அருமருந்தாகப் பயன்படும். ஆம், கரிசலாங்கண்ணி இலையை சுத்தம் செய்து பாக்களவு உருண்டையாக, மூன்று நாட்கள் காலை வெறும் வயிற்றில் உண்டு வந்தால் தலையில் சேர்ந்திருக்கும் நீரானது வெளியேறிவிடும்.

பொதுவாக நம் உடலில் எங்கு சளி சேர்ந்து நமக்குத் துன்பம் கொடுத்தாலும், நாள்தோறும் நாற்பத்தெட்டு நாட்கள் (ஒரு மண்டலம்) காலை வெறும் வயிற்றில், பத்து நாட்டு சின்ன வெங்காயத்தைத் துண்டு வந்தோமானால் நீண்ட நாட்கள் நமது உடலில் தங்கி, துன்பம் கொடுத்த சளித் தொல்லை விலகி விடும். அந்தச் சனியால் வந்த பிறகுப நோய்களும் விலகி ஓடும். அது மட்டுமல்ல இதயத்தில் உள்ள அடைப்புகளை நீக்கும் அற்புத மருந்தாகும். அதோடு தற்காலிகமாக பிடிக்கும் சளிப்

பிரச்சனைக்கு மூன்று நாள் காலை மாலை இருவேளை பத்து நாட்டு சின்ன வெங்காயத்தை மென்று தின்பதால் சளித் தொல்லையிலிருந்து நிச்சயம் விடுபடலாம்.

“உடம்பால் அழியில் உயிரால் அழிவர்  
திடம்படம் மெய்ஞ்ஞானம் சேரவும் மாட்டார்  
உடம்பை வளர்க்கும் உபாயம் அறிந்தே  
உடம்பை வளர்த்தேன் உயிர் வளர்த்தேனே”  
திருமந்திரம் திருமுலர் பாடல்

உடலானது நோய் பிடித்து அழிய நேரிட்டால், உடலோடு உயிரும் அழிந்து விடும். ஆகவே தன்னையறியும் கலையான மெய்ஞ்ஞானத்தை பெறும் பேரிணை அடையும் வழியும் இருக்காது. எனவே தன் உடலை வளர்க்கும் முக்கியத்தவத்தை அறிந்தே, உடலை பாதுகாத்து உயிரை அழியாது செய்து, மெய்ஞ்ஞானம் பெற்றேன் என மனித உடலும் அதில் உள்ள உயிரின் முக்கியத்தவத்தையும் விளக்கியுள்ளார் திருமுலர்.

சூட்சும உடல் என்பது நம் கண்களுக்குப் புலப்படாதது. அதுதான் நம் உயிர், அவ்வுயிரை நலமாக பாதுகாக்க, நமது உடல் நல்ல வலுவடன் உறுதியாக ஆரோக்கியமாக இருத்தல் அவசியமானதாகும்.

பசித்து உண்ண வேண்டும். இது நம் உடல் ஆராக்கியத்தின் முதல் படியாகும். தவறான உணவுப் பழக்கம் நமது ஆரோக்கியத்தைக் கெடுக்கும். நோய்கள் உடலைத் தாக்கும். நோய் வந்த காரணமறிந்து அக்காரணத்தை நீக்கினாலே, நோய் தானாக, நம் உடலை விட்டு ஓடிவிடும். இதுவே இயற்கை

முறையாகும். பத்திய உணவு உட்கொள்வதும், விரதம் இருப்பதும் இயற்கையாக நோய் நீக்கும் முறைகளாகும். இக்கால கட்டத்தில் நமக்கு வந்த நோயை எப்படியாவது போக்க எவ்வகையிலும் முயற்சிப்பது சிறந்த வழி கிடையாது. இயற்கை முறையில் நோயில்லாமல் வாழ்வதே சாலச்சிறந்ததாகும்.

“நாளுக்கு இரண்டு  
வாரத்துக்கு இரண்டு  
மாதத்துக்கு இரண்டு  
ஆண்டுக்கு இரண்டு”

என்று, சித்தர் பாடல்வரிகள், நம் உடல் ஆரோக்கியமாக இருக்க, நோய் அணுகாவண்ணம் இருக்க, ஆரோக்கிய நெறிமுறைகளை நமக்குக் காட்டுகிறது. நாளுக்கு இரண்டு, காலை, மாலை மலம் கழிக்க வேண்டும். அடிக்கடி மலம் கழிப்பதும், இரண்டு நாட்கள் மூன்று நாட்கள் மலம் கழிக்காமல் இருப்பதும் பல்வேறு நோய்களுக்கு திறவுகோலாக அமையும். வாரத்துக்கு இரண்டு நாட்கள் (ஆண்கள் சனியும் புதனும். பெண்கள் செவ்வாயும் வெள்ளியும்) எண்ணெய் தேய்த்துக் குளிக்க வேண்டும்.

நல்லெண்ணெயாக இருந்தால் உச்சந்தலையிலிருந்து உள்ளங்கால்வரை தேய்த்தும், அதே ஆமணக்கு எண்ணெய்யாக இருந்தால் கழுத்துக்குக் கீழ் தேய்த்துக் குளிக்கலாம். தற்போது யாருமே எண்ணெய் தேய்த்துக் குளிப்பதில்லை. அந்தப் பழக்கம் இல்லாமலே போய்விட்டது. எண்ணெய் தேய்த்துக் குளிப்பதனால், நம் உடல் உறுப்புகள் இடைவிடாமல் இயங்கும்போது ஏற்படும் வெப்ப மூலாதாரம் என்று சொல்லப்படுகிற அடிவயிற்றில், கல்லீரலில் வெப்பம் தங்கி பல்வேறு பிரச்சனைகளுக்கு அடிகோலும். அது என்ன, ஆண்கள் சனியும் புதனும், பெண்கள் செவ்வாய், வெள்ளி குளிக்க வேண்டும் என்று சொல்லப்பட்டது என்றால், அந்தக் கிழமைகளில் பூமிக்கருகில் கோள்கள் வருவதால் அதன் கதிர்வீச்சு ஆண்களுக்கும் பெண்களுக்கும் நன்மை பயக்கும். இன்னும் சொல்லப்போனால், “நான் எண்ணெய் தேய்த்துக் குளித்தால் உடனே சளி பிடிக்கும். உடலுக்கு ஏதாவது தொந்தரவு செய்யும்” என்று காரணம் கற்பிப்பவர்களுக்கு எளிய வழி.

நல்லெண்ணெயை நன்கு கொதிக்க வைத்து, அதில் ஒரே ஒரு வர மிளகாய் (காய்ந்த மிளகாய் காம்புடனும்) இரண்டு பூண்டு பல்லும் (தட்டிப் போடலாம்) நான்கு ஐந்து மிளகையும் தட்டிப் போட்டு ஒரு கொதி வந்த வுடன் இறக்கி, வடிகட்டி, அதைத் தேய்த்துக் குளித்தால் எவ்வித உடல் சார்ந்த பிரச்சனைகளும் நம் உடலைத் தாக்காது. மேலும் எண்ணெய் தேய்த்துக் குளிக்கும் நாளில் பகல் தூக்கம் கூடாது. மாதம் இரண்டு முறை என்பது கணவன் மனைவி, மாதத்திற்கு இரண்டு முறை மட்டுமே போகம் கொள்ளல் வேண்டும். இது உடலுக்கும் உள்ளத்துக்கும் அமைதியையும், மகிழ்ச்சியையும், காமத்தினால் வரும்

நோய்களிலிருந்து நம்மைப் பாதுகாக்கும். அடுத்து ஆண்டுக்கு இரண்டு என்பது ஆண்டுக்கு இரண்டு முறை பேதியாக்குவது. இதனால், உடலில் தேங்கி இருக்கும் கழிவுகளை வெளியேற்ற முடியும். நோய் கிருமிகள் உடலைத் தாக்காது பாதுகாத்துக் கொள்ள முடியும்.

பொதுவாக நம் உடல் வளர்ச்சிக்கு கார்போஹைட்ரேட் நார்ச்சத்து, கொழுப்புச் சத்து, புரோட்டீன் சத்துகள் காய்கறிகள் மூலமும், பழங்கள் மூலமும் இயற்கையாக நமக்குக் கிடைக்கின்றன. சாமை அரிசி அதிகம் சேர்த்துக் கொள்ள வேண்டும். குளிர்ச்சியான உணவு பதார்த்தங்கள் எடுத்துக் கொள்ளக்கூடாது. தர்பூசணி, ஐஸ்கிரீம், குளிர்பானங்கள், பால், இனிப்பு வகைகள் கூடாது. சுக்கு, மிளகு, திப்பிலி, அதிமதுரம், ஓமம், தூதுவளை, விளாம்பழம், தேன், சர்க்கரை சேர்த்துக் கொள்ளலாம்.

கப நோயாளிகள் அதிகம் உணவில் சேர்க்க வேண்டியது, முள்ளங்கி. இது கிழங்கு வகையைச் சார்ந்ததாகும் முள்ளங்கி மஞ்சள், சிவப்பு, வெள்ளை ஆகிய மூன்று நிறங்களில் விளைவிக்கப்படுகிறது. இதில் வெண்மை நிறமுள்ள முள்ளங்கி கப உடல்வாகு உள்ளவர்களுக்கு சிறந்தது ஆகும். இது பொதுவாக உடலுக்குத் தேவையான வெப்பத்தைக் கொடுக்க வல்லது. மேலும் சிறுநீர் பெருக்கியாகவும், சுவாச சம்பந்தமான பிரச்சனைகளையும் தீர்க்கும் முதன்மை இடத்தில் இருக்கிறது. பசியை உண்டாக்கக் கூடியது. மலச்சிக்கல் வராமல் தடுக்கும் ஆற்றல் மிக்கது. சிறுநீரகக் கல்லைக் கரைத்து வெளியேற்றும் ஆற்றல் மிக்கது. இது நீரை வெளியேற்றும் வேலையைச் செய்வதால், மூட்டுக்களில் தேங்கி இருக்கும் நீரையும் வெளியேற்றி, மூட்டுக்களில் உள்ள வலியைப் போக்க வல்லது.

பூண்டு நாம் உணவில் சேர்ப்பதால் நமது உடலில் தேங்கி இருக்கும் அழுக்கு, கொழுப்புகளையும் கெட்ட வாயுவையும் வெளியேற்ற உதவுவதுமல்லாமல், இரத்த அழுத்தத்தைச் சீராக்கும். முக்கியமாக சளித் தொல்லைக்கும், நிமோனியா காய்ச்சலுக்கும் அருமருந்தாகப் பயன்படுகிறது. நாம் தினசரி சிறிது பூண்டு உண்டு வர, நுரையீரலில் கட்டி இருக்கும் கபமானது கரைந்து வெளியேறும். உடலும் இளமையாக இருக்கும். அதே சமயத்தில் அளவுக்கு அதிகமாக எடுத்துக் கொள்ளக் கூடாது.

அடுத்து, நாம் மாம்பழத்தைத் தின்றுவிட்டு கொட்டையைத் தூக்கி ஏறிந்து விடுவோம். அந்த மாம்பழக் கொட்டையின் பருப்பைக் காயவைத்து பொடியாக்கி காலை, மாலை அரை தேக்கரண்டி தேனில்கலந்து உண்டுவர நுரையீரலில் படிந்துள்ள சளி கரைந்து வெளியேறும். ஆஸ்துமா நோயையே சரியாக்கும் ஆற்றல் படைத்தது மாங்கொட்டை.

தொடரும்...

# 'தமிழ் நம் மூச்சு என உணர்வோம்!'

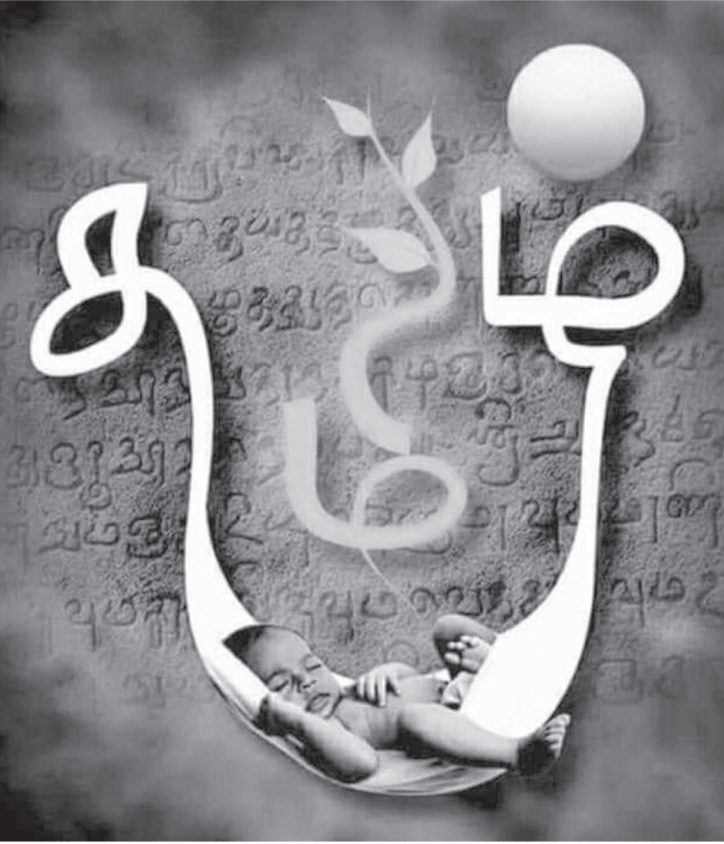

மொழியை விழியென்றும், நம் வழியென்றும் பேசிய காலங்கள் இன்று இல்லை. மொழியின் பெருமை, சாரம், செழிப்பு இவைகளை அறியாமலேயே இணைய தலைமுறையினர் போய்க்கொண்டிருக்கின்றனர். நம் குருதியோடு கலந்தவைகளில் மொழியும் ஒன்றல்லவா...

தாய்மொழியில் பேச வராது என்று சொல்லுவது, தமிழ் இளைய தலைமுறையினருக்கு நாகரிகமாகத் தெரிகிறது. நமது அடையாளங்களைத் தொலைத்து விட்டு, நாம் என்ன செய்யப் போகிறோம்?

'மோகத்தைக் கொன்றுவிடு' என்றான் பாரதி. இன்று மேலைநாட்டின் மோகம். உணவு, உடை, பழக்க வழக்கம் என்ற நமது அடிப்படைகளைத் தகர்த்துக் கொண்டிருக்கிறது.

உறவுகளைப் பேணல், உள்ளதை வைத்து உயரல் என்பதெல்லாம் தமிழின் தாரக மந்திரங்கள். உறவு முறையின் பெயர்ப்பட்டியல், பயிர் வகைகளில் பெயர்ப்பட்டியல் இவைகளை இளைஞர்கள் அறியும்படி நாம்தான் முயற்சிக்க வேண்டும். அவர்களை

மாயையிலிருந்து அப்புறப்படுத்த, விடுதலையாக்க, நாம் முதலில் கற்க வேண்டும். ஆங்கிலம் ஒன்றும் அகிலத்தின் மொழியன்று என்பதை முதலில் நாமறிய வேண்டும். தமிழ்ப்பெயர்களை குழந்தைகளுக்கு இடுவதோடு நின்று விடாமல் அவர்கள் வளரும்போது, அதன் காரணத்தை அவர்களுக்கு உணர்த்த வேண்டும்.

சிறுசிறு தமிழ்க்கவிதைகளை மனப்பாடம் செய்யச் சொல்ல வேண்டும். தமிழ் நூல்களைப் பரிசளிக்கும் வழக்கம் வர வேண்டும். நல்ல தமிழ் படைப்பாளர்களை அடையாளம் காணச் செய்ய வேண்டும். பள்ளிகளின் பாடங்களிலேயே எல்லாம் முடிந்து விடாது. குழந்தைகளை நம் கையில் எடுத்துக் கொண்டு, பல செய்திகளை அவர்களுக்குச் சொல்ல வேண்டும். ஆமாம், ஆரம்பநிலையை அடித்தளத்தைக் காக்க, பாதுகாக்க, வளர்க்க வேண்டிய எச்சரிக்கைக் காலமிது.

என்ன வளம் இல்லை நம் மொழியில்? காலப் பழைமை, இலக்கண, இலக்கிய வளம், உரைவளம், பல்வேறு வகையான அகராதிகள், சொற்களஞ்சியங்கள், கலைக் களஞ்சியங்கள் என நமது மொழியின் பரப்பு மிக மிக வளமானதாகும்.

கொஞ்சம் சிந்திப்போம்... விளம்பரப் பலகை, பெயர்ப் பலகை, ஒரு நாளின் காலை முதல் இரவு வரை நாம் பயன்படுத்தும் சொற்கள் இவற்றை சற்று நினைத்துப் பாருங்கள்.

தமிழர்களின் உணவு, விளையாட்டு, தமிழர்தம் சடங்குப் பாடல்கள், தமிழர்களின் கருவிகள், பழமொழிகள், வாழ்வியல் நெறிமுறைகள், தமிழைப் பாடமாக்கவும் பள்ளி கல்லூரிகளில் பயிற்று மொழியாக்கவும், தமிழில் பயின்றால் உதவித்தொகை, வேலை வாய்ப்பு இவைகளைப் பெறவும், நீதிமன்றங் களில் தமிழில் வாதிடவும் பாடுபட்டவர்களையாவது நாம் நிய வேண்டும்.

தமிழைப் படி, தமிழில் பேச, தமிழில் எழுது என்று புலம்புவது நம் தமிழ்நாட்டின் மிகவும் பின் தங்கிய நமது மனநிலை, நமது வேற்றப்புல் மோகம் ஆகிய வற்றைக் காட்டும்.

தமிழ் வாழ்க என்ற ஆரவாரம் வேண்டாம். இது என் தாய்மொழி, இது என் முகவரி, இது என் சொத்து, இது என் அடையாளம், இது என் மூச்சு என முதலில் உணர்வோம்... பிறகு இலக்கியம் பேசுவோம்!.

**முனைவர் .கி.சுமதி,**

முதல்வர், அன்னை சகீஜா கலை அறிவியல் மகளிர் கல்லூரி, கண்டனிவயல்.

திரு. மயிலை சீனி.வேங்கடசாமி அவர்கள் சென்னையில் உள்ள மயிலாப்பூரில் திரு.சீனிவாச நாயக்கருக்கும் திருமதி.தாயார் அம்மாளுக்கு மூன்றாவது மகனாக 16121900இல் பிறந்தார். இவரது தந்தையாரும் மூத்த சகோதரரும் சித்த மருத்துவத் துறையில் சிறந்து விளங்கினர். இவர்தம் இளைய சகோதரர் சீனி.கோவிந்தராசனாரும் இவரும் தமிழ்ப் பணியில் நாட்டம் மிக்கவர்களாகத் திகழ்ந்தனர்.

இவரின் கல்வி பத்தாம் வகுப்புவரைதான். பின்னர் இடைநிலை ஆசிரியராகவே பணிபுரிந்து ஓய்வு பெற்ற இவர், திருமணம் செய்து கொள்ளவில்லை.

படித்தது பத்தாம் வகுப்பு என்றாலும், பல்கலைக்கழகப் பேராசிரியர்களுக்கு இணையாக இவர் ஆய்வுப் பேரறிஞராகத் திகழ்ந்தார்.

இவர் நீதிக்கட்சிக் காலத்தில் வெளிவந்த 'திராவிடன்', பெரியாரின் 'குடியரசு', ஆகிய இதழ்களில் ஆசிரியர் குழுவில் இடம்பெற்றிருந்தார். அவ்விதழ்களில் கட்டுரைகள் எழுதியும் வந்தார்.

“வேதம், புராணம், கடவுள், கோயில், விதி, வினை என்று சொல்லிக் கொண்டு, நாளுக்கு நாள் முட்டாள்களாகிக் கொண்டிருக்கும் வழக்கத்தை விட்டுவிட்டு, எந்த விசயத்தையும் பகுத்தறிவு கொண்டு ஆராயும்படி கேட்டுக் கொள்கிறேன்” என்று குடி அரசு இதழில் எழுதிய பகுத்தறிவாளர் இவர்.

கல்வெட்டு, நாணயவியல், பிராமி, கிரந்தம், தமிழ், கன்னடம், மலையாளம் என்று இவரது ஆய்வுகளின் விளைவாக, பௌத்தமும் தமிழும், சமணமும் தமிழும், கிறித்தவமும் தமிழும், பௌத்தக் கதைகள், புத்த ஜாதகக் கதைகள், மகாபலிபுரத்து ஜென சிற்பங்கள், நரசிம்மவர்மன், மூன்றாம் நரசிம்மவர்மன், மகேந்திரவர்மனின் 'மத்தவிலாசம்' (தமிழ் மொழிபெயர்ப்பு), களப்பிரர் ஆட்சியில் தமிழகம், கொங்கு நாட்டு வரலாறு, துளுவநாட்டு வரலாறு, சங்ககால வரலாற்றில் சில செய்திகள், சங்ககால சேர, சோழ, பாண்டியர், சேரன் செங்குட்டுவன், கல்வெட்டெழுத்துகள், இறையனார் களவியலுரை ஆராய்ச்சி போன்ற முப்பதுக்கும் மேற்பட்ட நூல்கள் எழுதியிருக்கிறார்.

தொல்காப்பியர் காலத்தால் பிற்பட்டவர் என்று வாதிட்டார் பேராசிரியர் வையாபுரிப்பிள்ளை. அவரின் வாதத்தை முற்றிலும் நிராகரித்தார் மயிலையார். பிராமி எழுத்து வருவதற்கு முன்பே, தமிழ் எழுத்து வழக்கில் இருந்ததைச் சான்றுகளுடன் நிறுவி, காலத்தால் முற்பட்டவர் தொல்காப்பியர் என்றார்.

களப்பிரர்கள் காலத்தை இருண்ட காலம் எனப் பலர் கூறுகிறார்கள். இதை ஏற்றுக் கொள்ள மறுக்கும் மயிலையார், தமிழ் (தமிழி) எழுத்திலிருந்து தமிழ் வட்டெழுத்து வடிவம் பெற்றது களப்பிரர் காலத்தில். இதுவே சோழ, பல்லவர் காலத்துக்குப் பின்னர் இன்றைய நவீன வடிவத் தமிழ் எழுத்துக்கு அடிப்படை என்றார்.

திருக்குறள், கார்நாற்பது, களவழி நாற்பது, திரிகடுகம், ஏலாதி, இனியவை நாற்பது, சீவக சிந்தாமணி, முதுமொழிக்காஞ்சி, விளக்கத்தார் கூத்து, நரிவிருத்தம், எலிவிருத்தம், முத்தொள்ளாயிரம் போன்ற இலக்கியங்களும், அபிநயம், நத்தத்தம், பலகாயம், பலகாப்பியம், காக்கைப் பாடிணியம் போன்ற இலக்கண நூல்களும் களப்பிரர் காலத்தவை என்றார்.

முன்னர் இருந்த வெண்பா, ஆசிரியப்பா, கலிப்பா, வஞ்சிப்பா ஆகிய பாவகைகள் தாழிசை, விருத்தம், துறை என்று விரிவுபெற்றதும் களப்பிரர் காலத்தில் என்று விளக்கினார்.



# தமிழறிஞர் மயிலை சீனி.வேங்கடசாமி

தமிழ் இலக்கியம்,  
இலக்கணம், சமயம், கலை, பண்பாடு,  
சொல்லாய்வு, மொழியாய்வு,  
தமிழக வரலாறு,  
கல்வெட்டு என்று பல துறைகளில்  
முப்பதுக்கும் மேற்பட்ட  
நூல்களையும் நூற்று  
ஐம்பதுக்கும் மேற்பட்ட  
கட்டுரைகளையும் எழுதியுள்ள  
இவ்வறிஞரின்  
தமிழ்ப்பணி பிறரின்  
தமிழ்ப் பணியினின்று  
மேம்பட்டும் உயர்ந்தும் நிற்கிறது.

பார்ப்பனர்களிடமிருந்து இறையிலி நிலங்கள்  
பிடுங்கப்பட்ட சமணர்களின் காலமே களப்பிரர்களின்  
ஒளிமிக்க காலம் என்று உறுதிபடக் கூறினார்.

இளமையும் கல்வியும்: இவர்தம் இளைய சகோதரர்  
திரு. சீனி.கோவிந்தராசனாரின் தமிழ்ப்பணி நாட்டம்  
கண்ட இவருக்கும் தமிழ் மொழியின் மீதும்  
இலக்கியங்களின் மீதும் ஆர்வம் தலைப்பட்டது.  
கோவிந்தராசனாரிடம் தமிழ் பயிலத் தொடங்கிய இவர்  
பின்னர், திருமயிலை மாகவித்துவான் சண்முகம் பிள்ளை  
அவர்களிடமும் சென்னைக் கிறித்தவக் கல்லூரித் தமிழ்ப்  
பேராசிரியர் ச.த.சற்குணம் அவர்களிடமும் கல்வி  
பயின்றார். இவர் நடுத்தரப் பள்ளி ஆசிரியர் பயிற்சியும்,  
எழும்பூர் நண்கலைப் பள்ளியில் சித்திரமும் பயின்றார்.  
தமிழ் மொழியில் மட்டுமின்றி ஆங்கிலம், மலையாளம்,  
கன்னடம், துளு ஆகிய மொழிகளிலும் போதிய  
அறிவுத்திறம் பெற்று விளங்கினார். இவர் தம் பதினாறாம்  
அகவை முதல் தமிழ் நூல்களைச் சுவைத்துப் படிக்கும்  
திறம் பெற்றிருந்தார் 'செந்தமிழ்' முதலிய உயர்ந்த தமிழ்  
வெளியீடுகளை விடாது படித்துத் தம் புலமையைப்  
பெருக்கிக் கொண்டார்.

**பணி :** வறுமையில் வாடிய தம் குடும்பத்தைக் காக்கும்  
பொருட்டு, மோட்டார் உதிரிப்பாகங்கள் விற்பனைக்  
கடையில் விற்பனையாளராகப் பணியாற்றினார்.  
அப்பணியினின்றும் விலகி, 'திராவிடன்' என்ற இதழின்  
ஆசிரியர் குழுவில் ஒருவராகப் பணியாற்றினார்.  
அப்பணியையும் புறத்தள்ளிய இவர் நடுத்தரப் பள்ளி  
ஆசிரியராக நீண்ட காலம் பணியாற்றினார். இப்பணியில்  
இருக்கும் போதுதான் தமிழ்ப்பணி ஆற்றுவதற்குரிய  
வாய்ப்பும் வசதியும் இவருக்கு பலுகிப் பெருகின எனலாம்.

**பண்பு நலன்கள்:** வறியராகப் பிறந்த இவர் பண்பு  
நலன்களில் வளனாராக விளங்கியதை அறிய முடிகிறது.  
இவர் அடக்கமும், எளிமையும், மனித நேயப் பற்றும்  
உடையவர். எப்பொழுதும் தூய, ஒழுங்கான சாதாரண  
உடையையே அணியும் பழக்கம் உடைய இவர் ஆடம்பர  
வாழ்க்கையைக் கிஞ்சிற்றும் விரும்பாதவர். பணக்காரர்கள்  
உள்ள இடங்களுக்கு அழைப்பு இல்லாமல் ஒரு போதும்  
செல்லவே மாட்டாராம் இவர்.

**அறிஞர்களின் மதிப்பீடு:** இவ்வறிஞரைப்  
பற்றிய சில அறிஞர் பெருமக்களின் கருத்துகளை  
இங்குச் சுட்டிக் காட்டுவது பொருத்தமாக  
இருக்கும். "இவர், செய்வனத் திருந்தச் செய்யும்  
பண்பினர், எளிய வாழ்வு மேற்கொண்டு  
அமைதியாக இருந்து உயரிய தொண்டாற்றும்  
இயல்பினர்" என்று மு.வரதராசனார்  
பாராட்டுகிறார்.

இவரின் தேடல், உழைப்பு, இலக்கிய நோக்கு,  
விமர்சனப் போக்கு, புலப்பாட்டுத் திறன்  
யாவராலும் போற்றுதற்குரியன. கலைகள் பற்றிய  
ஆய்வு நூல் அளித்தவர்களில் இவர் முன்னோடி.  
இலக்கிய ஆராய்ச்சி, கல்வெட்டாராய்ச்சி,  
நாணயவியல் முதலிய துறைகளில் ஐம்பது  
ஆண்டுகளுக்கு முன்பே முத்திரை பதித்த முதல்  
வரிசை ஆய்வாளர். இவரின் நூல்கள் அனைத்தும்  
சீனியாய், கற்கண்டாய் காலமெல்லாம் இனிப்பவை  
என்று டாக்டர் ச.மெய்யப்பன் இவரது பணியைப்  
போற்றுகின்றார்.

கடும் உழைப்பாளி: சிறந்த வரலாற்றாசிரியர்,  
நடுநிலை பிறழாத ஆராய்ச்சியாளர், தொல்பொருள்  
ஆய்வாளர், மொழியியல் அறிஞர், சமயப் பேரறிஞர்,  
கலையியல் வல்லுநர், இலக்கியத் திறனாய்வாளர்,  
தலை சிறந்த பண்பாளர் என்று இவரின் பண்பு  
நலன்களைப் பட்டியலிட்டுக் காட்டுகிறார் டாக்டர்  
ம. சத்தியமூர்த்தி அவர்கள். இவை அனைத்திற்கும்  
மேலாக,

"தமிழுக்குத் தொண்டர் யார்க்கும்  
தலைத் தொண்டன், அடிமை அல்லன்  
கொள்கையில் அசைக் கொண்டாது  
இமயமும் தோற்கும் அண்ணல்...

என்று பாவேந்தர் பாரதிதாசன் பாராட்டுவது,  
இவரது சீரிய தமிழ்ப்பணிக்குச் சூட்டப்பட்ட வைர  
மகுடம் ஆகும்.

பட்டங்களும் பரிசுகளும்: இவ்வறிஞருக்கு  
மணிவிழாக் கொண்டாடுவது எனச் சான்றோர்கள்  
முடிவு செய்தனர். அதன்பொருட்டு செந்தமிழ்ச்  
செல்வியில் மணிவிழா வேண்டுகோள் (சிலம்பு 36,  
எரல் 4, பக்கம் 177, டிசம்பர் 1960) ஒன்று  
வெளியிடப்பட்டது. 17.3.1961இல் சென்னையில்  
உள்ள கோகலே மண்டபத்தில், சென்னை உயர்நீதி  
மன்ற நடுவர் மாண்புமிகு எஸ்கணபதியாபிள்ளை  
அவர்கள் தலைமையில், இவருக்கு மணிவிழா  
சிறப்பாக நடைபெற்றது. மணிவிழா மலரைப்  
பேராசிரியர் மயிலை சிவமுத்து வெளியிட்டார்.  
இவ்வறிஞரின் மணிவிழாச் சிறப்புக்களை, 'மணிவிழா  
மாண்பு' என்று தலைப்பிட்டுப் படங்களுடன்  
'செந்தமிழ்ச் செல்வி' வெளியிட்டது.

இம் மணிவிழாவில்தான், உயர்நீதி மன்ற நடுவர்  
மாண்புமிகு எஸ்கணபதியாபிள்ளை அவர்களால்

வழங்கப்பட்ட 'ஆராய்ச்சிப் பேரறிஞர்' என்ற பட்டத்தைச் சீனிவேங்கடசாமி தம் வாழ்நாளில் கிடைக்கப் பெற்ற முதல் பட்டமாக உவகையுடன் ஏற்றுக் கொண்டார்.

மதுரை காமராசர் பல்கலைக் கழகத்தால் 'தமிழ்ப் பேரவைச் செம்மல்' என்ற பட்டமும், 4000 வெள்ளிப் பொற்காசுகளும் அன்றைய தமிழக ஆளுநர் மாண்புமிகு பிரபுதாஸ் பட்வாரி அவர்களால் இவருக்கு 29.3.1980இல் வழங்கப்பட்டது. இவரது உடல்நிலை காரணமாக இவரால் நேரில் சென்று இப்பட்டத்தைப் பெற முடியவில்லை. ஆதலால், இவர் தம் பேத்தி அழகம்மை இப்பட்டத்தைப் பெற்று வந்தார். (சிலம்பு 54, பரல்8, பக்கங்கள் 409410, ஏப்ரல் 1980) இதே நாளில் ஓளவைக.துரைசாமி பிள்ளைக்கும் இப்பட்டம் வழங்கப்பட்டது. இவர் நேரில் சென்று இப்பட்டத்தைப் பெற்றுக் கொண்டார்.

இவர் சைவ சித்தாந்த நூற்பதிப்புக் கழக ஆசிரியர் குழுவினும் இருந்து பணியாற்றி வந்தார். அக்கழக நூலாசிரியருள் இவர் மிகச் சிறந்து விளங்கினார். எனவே கழகத்தின் 1008வது வெளியீட்டு விழாவின்போது இவருக்குக் கேடயம் அளித்துப் பாராட்டப்பட்டது.

தமிழ்ப்பணி: தமிழ் இலக்கியம், இலக்கணம், சமயம், கலை, பண்பாடு, சொல்லாய்வு, மொழியாய்வு, தமிழக வரலாறு, கல்வெட்டு என்று பல துறைகளில் முப்பதுக்கும் மேற்பட்ட நூல்களையும் நூற்று ஐம்பதுக்கும் மேற்பட்ட கட்டுரைகளையும் எழுதியுள்ள இவ்வறிஞரின் தமிழ்ப்பணி பிறரின் தமிழ்ப் பணியினின்று மேம்பட்டும் உயர்ந்தும் நிற்கிறது. தமிழில் எதையோ எழுதினோம், வெளியிட்டோம் என்றில்லாமல் கிடைத்ததற்கு அரிய செய்திகளை எல்லாம், இவர் தொகுத்தும் வகுத்தும் விரித்தும் ஆய்ந்தும் வெளியிட்டுள்ளார்.

தமிழையே வணிக மாக்கி

தன்வீடும் மக்கள் சுற்றம்

தமிழிலே பிழைப்ப தற்கு

தலைமுறை தலைமுறைக்கும்

தமிழ்முத லாக்கிக் கொண்ட

பல்கலைத் தலைவன் எல்லாம்

தமிழ்சீனிவேங்க டத்தின்

கால்தூ சும்பெறா றென்பேன்!

என்று போற்றிப் பாடுகிறார் புரட்சிக் கவிஞர் பாரதிதாசன் அவர்கள்.

ஆய்வுப் பேரறிஞர் மயிலை சீனி. வேங்கடசாமி அவர்கள் 1981ஆம் ஆண்டு ஜூலை 8 ஆம் நாள் தன் ஆய்வை நிறுத்தி, மரணத்தின் மூலம் ஓய்வு எடுத்துக் கொண்டார்.

## மாறிவரும் மரபுகள்

மரபுகள் மாறுமிடமெல்லாம்

மாண்புகள் மறைகின்றன

மனிதநோய்களும் குறைகின்றன

வரவுகள் எங்கெல்லாம் கூடுகின்றனவோ

வரம்பு மீறல்களும் தொடர்கின்றன

அரசியல் வாதிகளின் அத்துமீறலால்

நாடு அல்லோ கலப்படுகின்றது

அவர்கள் அடிக்கும் கொள்ளைகளால்

ஊழல் ஊற்றுக்களாய் ஓடி

ஊரெங்கும் பாய்ந்துப் பெருகி

உலகவரிசை யிலிடம் பிடிக்கின்றது.

முடைநாற்ற ஊழலக்குள் மூழ்கி

முன்னேறி இந்தியாவும் உலகளவில்

அய்ந்தாமிடத்தில் அமர்க்களமாய்

அமைந்துள்ளது அதை ஒழித்திட

நீதிகள் நிரும் போது

நெஞ்சங்கள் கண்ணீரில் கரைகின்றது

தீர்ப்புகள் கூறப்படும்போது

தீர்ப்பைத் திருத்துங்கள் இல்லையெனில்

தீர்த்துக் கட்டப்படுவீர்கள்

எனும்மிரட்டல்கள்

மேலோங்கி நிற்கின்றன

மேடைகள் நிற்கின்றன

மேடைகள் தோறும் விமர்சனங்கள்

முழங்கப்படுகின்றன

சட்டங்கள் எல்லாம் இன்று

சந்துக்குள் ஒளிந்து கொள்கின்றது

சுந்தர்ப்ப வாதிகளால் நாடும்

சுந்தி சிரிக்கின்றது.

நேர்மையை நிலைநாட்ட

நெஞ்சம் நிமிர்ந்தோரை

சுரியகத்திகள் குத்திக்கிழிக்கின்றது

குடலையும் சரிக்கின்றது ஏன்?

கவிஞர். இராமன்,

சென்னை 24.

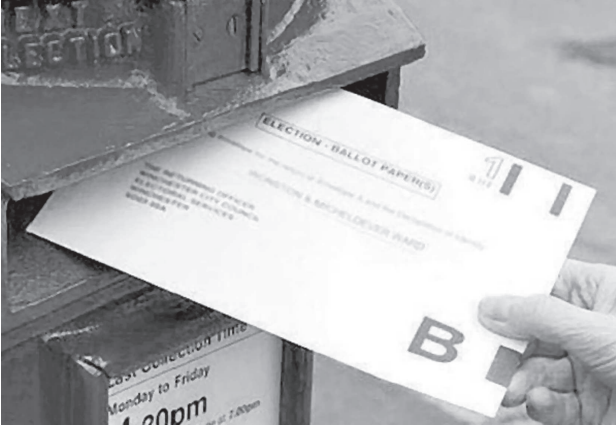

## தபால்

கடிதம் எழுதிய காலம்  
மலையேறியாச்சு  
நலம் நலமறிய ஆவல்,  
வாக்கியமும் மறந்தாச்சு  
இ மெயில்  
வாட்ஸ் அப்  
ஹாய், ஹலோ  
ஒற்றைச் சொல்லாய்  
குறுகிப் போச்சு  
அஞ்சல் அட்டை  
கடிதப் போட்டிகள்  
விருது நினைவுகள்  
கனவாகிப் போச்சு!

**இளந்தேவன்,**  
திருச்சி.

## அரசியல்!

ஒருமுறை ரசிய அதிபர் ஸ்டாலின் ஒரு கோழியை நாடாளுமன்றத்துக்குள் கொண்டு வந்து, அதன் இறகுகளை ஒவ்வொன்றாகப் பிடுங்கி கீழே போட்டார். கோழி வலியால் கத்தியது. துடிதுடித்தது. எல்லா முடிகளையும் பிடுங்கிய பின், அக்கோழியை கீழே விட்டார்.

பின்னர், அந்தக்கோழிக்கு முன்பு சிறிது தானியத்தைத் தூவினார். அந்தக்கோழி அதைத் தின்ன நகர்ந்து வந்தது, தின்றது. மேலும் சிறிது தானியத்தை தனது காலடி வரை தூவினார். அவைகளைப் பொறுக்கித் தின்றபடி அந்தக் கோழி, கடைசியில் அவர் காலடியில் வந்து நின்றது.

அப்போது ரசிய அதிபர் ஸ்டாலின் கூறினாராம், இதுதான் அரசியல் என்று. "மக்களை எவ்வளவு வேண்டுமானாலும் கசக்கிப் பிழிந்து எடுத்துவிட்டு, கடைசியில் சிறிது தானியம் போன்று எதையாவது தூவினால் தம் காலடியில் வந்து கிடப்பார்கள்."

மக்கள் இதை சரியாகப் புரிந்து கொள்ளவில்லை யெனில், மீண்டும் மீண்டும் அவர்களின் சிறகுகள் பிய்த்து எறியப்படும்.

தனித்திரு!  
விழித்திரு!  
வீட்டிலிரு!

உணரைச் சுற்றி  
உலகம் சுற்றி  
அங்கே சுற்றி  
இங்கே சுற்றி  
இன்று...  
நம் வீட்டிற்குள் கொரோனா...  
பேரிடர் தொற்றாக  
வீரியத்துடன்!

'தீதும் நன்றும் பிறர் தர வாரா'  
என்பதைப் போல்...  
தேசாந்திரப் பயணம்  
வந்த கொரோனாவை,  
நாமாக வரவேற்று  
பலியிட்டு விட்டோம்  
பல்லுயிர்களை

சமூக இடைவெளியை  
மறந்தோம்.  
முகக் கவசம் அணிவதை  
மறந்தோம்.  
கைகளைச் சுத்தம் செய்வதை  
மறந்தோம்!  
தனிமைப் படுத்திக்  
கொள்வதை மறந்தோம்!  
வீட்டில் இருக்க வேண்டியதை  
மறந்தோம் கூடவே  
விழிப்புணர்வையும்  
மறந்தோம்!

எல்லாம் நம் தவறுதலென்று  
புரிந்து கொண்டோம்!  
கொடிய கொரோனாவை  
கழுவேற்ற...  
இனியாவது  
ஏற்போம் உறுதி மொழி...  
அரசாணைக்குக் கட்டுப்பட்டு!

**பூவைதயா.**



## எந்த வகையான வைரசையும் எதிர்க்கும் முருங்கை!



**நோய்** எதிர்ப்பு ஆற்றல் இருந்தால், எந்த வைரசும் நம்மை ஒன்றும் செய்ய இயலாது. நோய் எதிர்ப்பு ஆற்றலை வளர்த்துக் கொள்ள, என்ன வெல்லாம் சாப்பிடலாம் என்று யோசிக்க வேண்டிய அவசியம் இல்லை.

பத்து ரூபாய்க்குக் கிடைக்கும் முருங்கைக்கீரை அல்லது முருங்கைக்காய் இரண்டு போதும். வாரம் இரண்டு அல்லது மூன்று முறை உபயோகித்தால் நாம், நோய் எதிர்ப்பு சக்தியைப் பெற்றுக் கொள்ள முடியும். முருங்கையில், 'சி வைட்டமின்' அதிகமாக உள்ளது. ஆரஞ்சுப் பழத்தில் உள்ளதை விட, ஏழு மடங்கு அதிகமாக இச்சத்து உள்ளது.

கேரட்டில் உள்ள 'வைட்டமின் ஏ' யை விட, நான்கு மடங்கு அதிகமாக முருங்கையில் உள்ளது. வைட்டமின் பி2 சத்து வாழைப்பழத்தில் உள்ளதை விட, முருங்கையில் ஐம்பது மடங்கு அதிகமாக உள்ளது. வைட்டமின் பி3 வேர்க்கடலையில் உள்ளதை விட ஐம்பது மடங்கு அதிகமாக உள்ளது.

கால்சியம் சத்து பாலில் உள்ளதைவிட நான்கு மடங்கு அதிகமாக உள்ளது. பாலில் உள்ள புரதச் சத்தைவிட இரண்டு மடங்கு அதிகமாக முருங்கையில் உள்ளது. மெக்னிசியம் சத்து முட்டையில் உள்ளதை விட முப்பத்தாறு மடங்கு அதிகமாக உள்ளது முருங்கையில்.

மற்ற கீரைகளில் உள்ள இரும்புச்சத்தைவிட இருபத்தைந்து மடங்கு அதிகமான இரும்புச்சத்து முருங்கையில் உள்ளது. பொட்டாசியம் சத்து வாழைப்பழத்தில் உள்ளதை விட மூன்று மடங்கு அதிகமாக முருங்கையில் உள்ளது.

'முருங்கை உண்டாகிவிடக் கூட வெறும் கையோடு நடப்பான்' (தடி உணர்றாமல்) என்ற பழமொழிக்கேற்ப முருங்கை தரும் உணவுகளை உண்டு நலமுடன் வாழ்வோம்.

## கோவிட் - 19 தொற்றிலிருந்து பணியாளர்களைப் பாதுகாக்கும் கபசுரக்குடிநீர், நிலவேம்புக் குடிநீர்



தமிழ்நாடு தலைமைச் செயலகத்தில் கோவிட்-19 தொற்று, நாளுக்கு நாள் அதிகம் பரவி வருவதால், தமிழ்நாடு தலைமைச் செயலகச் சங்கத்தின் கோரிக்கையை ஏற்று, மாண்புமிகு முதலமைச்சர் அவர்களின் ஆணைக்கிணங்க, மாண்புமிகு மக்கள் நல்வாழ்வுத்துறை அமைச்சர் அவர்கள், சுமார் 6000க்கும் மேற்பட்ட தலைமைச் செயலகப் பணியாளர்கள், மாண்புமிகு முதல் அமைச்சர் உள்ளிட்ட அமைச்சர் பெருமக்களின் பாதுகாப்பு அலுவலர்கள், கோட்டை காவல்துறை அலுவலர்கள், தூய்மைப் பணியாளர்கள் மற்றும் அவரவர் குடும்பத்தாரின் நோய் எதிர்ப்பாற்றலைப் பெருக்க ஏதுவாக, சுமார் ரூ.12 இலட்சம் மதிப்புடைய Arsenic cum album 30 (2-Bottles), Natural Immune Booster, கபசுரக்குடிநீர், நிலவேம்புக் குடிநீர் ஆகிய மருந்துகளை வழங்கிட அனுமதியளித்ததைத் தொடர்ந்து இன்று 10.07.2020(வெள்ளிக்கிழமை) பிற்பகல் 3.00 மணியளவில், தமிழ்நாடு தலைமைச் செயலகச் சங்கத் தலைவர் திரு. பீட்டர் அந்தோணிசாமி மற்றும் சங்க நிருவாகிகள் தமிழ்நாடு தலைமைச் செயலகத்திலுள்ள சுமார் 6000க்கும் மேற்பட்ட தலைமைச் செயலகப் பணியாளர்கள், மாண்புமிகு முதலமைச்சர் உள்ளிட்ட அமைச்சர் பெருமக்களின் பாதுகாப்பு அலுவலர்கள், கோட்டை காவல்துறை அலுவலர்கள், ஊடகவியலாளர்கள், பத்திரிகை நிருபர்கள் மற்றும் தூய்மைப் பணியாளர்கள் உள்ளிட்ட அனைவருக்கும், துறைப் பிரதிநிதிகள் வழியாக சமூக இடைவெளியுடன் வழங்கப்பட்டது.

கோவிட் - 19 தொற்றிலிருந்து பணியாளர்களைப் பாதுகாக்கும் விதமாக நோய் எதிர்ப்பாற்றலைத்தரும் இயற்கை மருந்துகளை வழங்க நடவடிக்கை மேற்கொண்ட தலைமைச் செயலகச் சங்கத்திற்கும், மேற்காணும் மருந்துகளை வழங்கிட அனுமதியளித்த மாண்புமிகு முதலமைச்சர், மாண்புமிகு துணை முதலமைச்சர், மாண்புமிகு மக்கள் நல்வாழ்வுத்துறை அமைச்சர் மற்றும் அனைத்து உயர் அலுவலர்களுக்கும் நோய்த்தடுப்பு மருந்துகளைப் பெற்றுக் கொண்ட தமிழ்நாடு தலைமைச் செயலகப் பணியாளர்கள் மனம் நிறைந்த நன்றியையும் பாராட்டுகளையும் தெரிவித்துக் கொண்டனர்.

**செ.பீட்டர் அந்தோணிசாமி,**  
தலைவர் - தமிழ்நாடு தலைமைச் செயலகச் சங்கம்.



# கோவிட் சோகம்

ஒட்டு மொத்த இந்தியாவையும் கண்ணீர் வைத்திருக்கிறது... ஒரு படம். புலம்பெயர்ந்த ஒரு ஏழை இந்தியனின் கதையை உள்ளடக்கியது. இந்தப் படம் சொல்லும் உண்மைக்கதையை நீங்களும் தெரிந்து கொள்ளுங்கள். வெறிச்சோடிய டில்லி வீதியில், தனது வாகனத்தை மெதுவாக ஓட்டிக் கொண்டிருந்தார் பி.டி.ஐ.போட்டோகிராபர் அதுல்யாதவ். கடந்த நாட்களில், டில்லியில் புலம்பெயர்ந்த தொழிலாளர்கள் படும்பாட்டை படம் எடுத்து படம் எடுத்து, அவர் மனது நொந்து போயிருந்தது. இந்தச் சூழ்நிலையில் டில்லி நிஜாமுதீன் பாலத்திணைக் கடந்து செல்லும் போது பாலத்தின் ஓரத்தில் அவர் கண்ட காட்சி ஓட்டிச் சென்ற வாகனத்தையும், பலவித சிந்தனைகளுடன் ஓடிக் கொண்டிருந்த மனசையும் திடீர் பிரேக் போட்டு நிறுத்தியது.

ஆண் அவ்வளவு சீக்கிரம் அழுதுவிட மாட்டான். எவ்வளவு சிரமம் வந்தாலும் கலங்கவும் மாட்டான் என்ற உண்மையை உடைக்கும் வகையில், ஒரு ஆண் கையில் உள்ள போனில் அழுது கொண்டே பேசிக் கொண்டு இருந்தார் முகமெல்லாம் கலங்கிப் போயிருந்தது. அழுது அழுது கண்களும் வீங்கிப் போயிருந்தன. ஒட்டு மொத்த சோகத்தையும் முகத்தில் தேக்கி வைத்திருந்த அந்த நபரின் பரிதாப நிலையை படம் எடுத்தார் அதுல்யாதவ். இவர் படம் எடுப்பது, எதைப்பற்றியும் கண்டுகொள்ளாமல் அவர் பேசிக் கொண்டே, அழுது கொண்டு இருந்தார். தொடர்ந்து படம் எடுக்க மனம் வரவில்லை. அவரை நெருங்கி, தான் வைத்திருந்த பிஸ்கட், தண்ணீரைக் கொடுத்து ஆசுவாசப்படுத்தினார். பிறகு, “ஏன் இந்த அழுகை” என்று விசாரித்தார்.

அவர் தன் கதையை விவரித்தார். பீகார் மாநிலம் பெகுசாராய் என்ற ஊரைச் சேர்ந்தவர். பெயர் ராம்பு கர் பண்டிட். மனைவி, நான்கு குழந்தைகள், மூன்று பெண், ஒரு ஆண். உள்ளூரில் பிழைக்க வழியில்லாமல், 1200 கிலோமீட்டர் தூரம் தாண்டி வந்து, டில்லியில் கட்டிடத் தொழிலாளியாக வேலை பார்த்து வருகிறார். காசு செலவாகும் என்பதால் ஆண்டுக்கு ஒரு முறையோ, இரு முறையோ வீட்டிற்குப் போவது உண்டு. கொரோனா பலரது வாழ்க்கையைப் புரட்டிப் போட்டது போல இவரது வாழ்க்கையிலும் விளையாடியது. வேலை இழந்தார், கையில் காசில்லை. ஊருக்குப் போக வழியும் தெரியவில்லை. திண்டாடிக் கொண்டு இருந்தார்.

இந்தச் சூழ்நிலையில் ஊரில் உள்ள இவரது ஒரே மகனான ஒரு வயது ராம்பிரகாசுக்கு



அழுதிருக்கிறார். அன்று இரவே பண்டிட்டின் மகன் இறந்துவிட்டான். தகவல் வந்ததும் பித்துப் பிடித்தது போலான பண்டிட் அங்கு இருந்த போலீ சிடம் 'என் பையன் செத்துட் டான்யா உங்க சட்டப்படி செத்துப் போன பையனை பார்க்க இப்பவா வது விடுங்கய்யா' என்று கதறியிருக்கிறார். அப்போதும் கல் நெஞ்சம் கொண்ட ஒரு காவலர் "உன் பையன்தான் செத்துப் போயிட் டானே நீ போய் என்ன பிழைக்க வைக்கப் போறீயா? மேலும் இங்கு இருந்து நீ நிற்காமல் ஓடினாலும் ஊர் போய்ச் சேர மூன்று நாளை குமே" என்று சொல்லி நோக்கித் திருக்கிறார்.

உடம்புக்கு முடியா மல் போனது. தகவல் கேள்விப்பட்டதும் மகனின் மீது உயிரையே வைத்திருந்த பண்டிட், போட்டிருந்த அழுக்கு உடையுடன் ஊரை நோக்கி நடக்கத் தொடங்கிவிட்டார். நீண்ட தூரம் நடந்து நிஜாமுதீன் பாலம் அருகே வந்த போது, நடந்து செல்பவர்களை மடக்கி, காவல்துறையினர் திருப்பி அனுப்பிக் கொண்டிருந்தனர். இவரையும் திரும்பிப் போகும்படி சொன்னார்கள்.

"ஐயா பையன் சாகக்கிடக்கிறான். கடைசியாக ஒருமுறை பார்க்க அனுமதியுங்கள்" என்று கெஞ்சியிருக்கிறார், கொரோனா சட்டப்படி உயிருடன் இருப்பவர்களைப் பார்க்க அனுமதி இல்லை, இறந்தால் மட்டுமே அனுமதி. அதுவும் போதுமான சான்றிதழ்கள் வேண்டும். அதன்பிறகுதான் இந்த எல்லையைத் தாண்ட முடியும் என்று காவல்துறை சொல்லி விட்டது. மேலே செல்லவும் முடியாமல், திரும்பிப் போகவும் மனமில்லாமல் அந்தப் பாலத்தின் கீழேயே மூன்று நாட்கள் உட்கார்ந்து இருக்கிறார்.

வீட்டில் இருந்த மகனின் நிலைமை மோசமாகிக் கொண்டே போகிறது என்று தகவல் வரும்போ தெல்லாம், அவரால் கண்ணீர் விட்டு கதறவும் வாய்விட்டு அழவும்தான் முடிந்தது. இந்தச் சூழ்நிலையில் தான், போட்டோகிராபர், கண்ணில் பண்டிட் பட்டார். கிடைத்த தகவல் படத்துடன் அலுவலகம் வந்த போட்டோகிராபர், பண்டிட் பற்றிய படத்தையும் தகவலையும் பத்திரிகைகளுக்கு அனுப்பிவிட்டு வீட்டிற்குச் சென்றார். இரவு முழுவதும் தூக்கம் இல்லை. பண்டிட்டை நினைத்து, புரண்டு புரண்டு படுத்தவர், விடிந்ததும் கொஞ்சம் பணமும், சாப்பாடும் எடுத்துக் கொண்டு பாலத்தருகே சென்றார்.

அங்கு பண்டிட் இல்லை. என்ன நடந்தது? படம் எடுக்கும் போது பண்டிட்டின் மகன் சிரியசாக இருந்து இருக்கிறான். அதனால்தான் குமுறிக் குமுறி

பக்கத்தில் இருந்த மற்றொரு காவலர், "நீ டில்லி ரயில் நிலையத்திற்குப் போ, அங்கு இருந்து சிறப்பு ரயில் போகிறது" என்று வழிகாட்டியிருக்கிறார். அழுது கொண்டே ரயில் நிலையம் வருவதற்குள் விடிந்து விட்டது.

அதுல்யாதவ் வெளியிடக் கொடுத்த படமும் செய்தியும் இரவோடு இரவாக இணையத்திலும் பத்திரிகைகளிலும் பரவியிருந்தது. இதைப் படித்த மனித நேயம் கொண்ட ஒரு பெண்ணின் பார்வையில், ரயில் நிலையத்தில் பரிதாபமாக நின்று கொண்டிருந்த பண்டிட் தென்பட்டார். அவரை அன்புடன் அணுகி கையில் இருந்த ஐயாயிரத்து ஐநூறு ரூபாயைச் செலவிற்குக் கொடுத்தார். பின், பீகார் புறப்பட்ட சிறப்பு ரயில் டிக்கெட்டும், சாப்பாடும் வாங்கிக் கொடுத்து அனுப்பி வைத்தார். இதற்குப் பின்னும் பண்டிட்டை சோகம் விடுவதாகயில்லை.

இரண்டு மணி நேரத்தில் பிணத்தை எடுக்க வேண்டும் என்று கொடுத்த நெருக்கடியில், அப்பா வருவதற்குள் மகனின் பிணம் அடக்கம் செய்யப் பட்டது. இப்படி ஆகிவிட்டதே என்று பண்டிட்டின் மனைவி நோய்வாய்ப்பட்டார். எல்லோரையும் கட்டியணைத்து ஆறுதல் சொல்லி தேறுதல் சொல்லும் எண்ணத்துடன் ரயில்நிலையம் வந்திரறங்க கியவரை, தனிமைப்படுத்துவதற்காக சுகாதாரத் துறையினர் ரயில் நிலையத்திற்கு வந்து விட்டனர். பேசமுடியாத தூரத்தில் குடும்பத்தினர் நிற்க, பத்து நிமிடம் பண்டிட்டும் அவரது குடும்பமும் பார்த்துக் கொண்டனர். இரு தரப்பிலும் மீண்டும் கண்ணீர் பெருக்கெடுத்தது.

உடலால் அவர்களும், மனதால் பண்டிட்டும் பாதிக்கப்பட்டு பலவீனப்பட்ட நிலையில் பிரிந்தனர். இப்போது மனவையும் மகங்களும் தந்தையைக் காணமுடியாத சோகத்தில் வீட்டில் நெஞ்சு வெடித்துவிடும் வேதனையுடன். பண்டிட் தனிமையில்!

இந்திய மண்ணில் ஆங்கிலேயர் கொள்ளை அடித் ததைக் காட்டிலும், அவர்கள் செய்த சீர்திருத்தங்கள் சொல்லி அடங்காதது. இவர்களின் சீர்திருத்த வேலையைக் கண்டு தேசம் முழுவதும் அன்று இருந்த தீண்டத்தகாத மக்கள் புரட்சியைத் தொடங்கினர்.

பிரிட்டிஷ் ஆட்சி மட்டும் இங்கு நடந்தேறாமல் இருந்திருந்தால், புரட்சியாளர் அம்பேத்கர், தந்தை பெரியார், மகாத்மா ஜோதிபா புலே, சத்திரபதி சாகு மகாராஜா, திருநாராயணசூரு, மாவீரன் இம்மானுவேல் சேகரன், பாபு மங்கரம், வீரன் அய்யன்காளி போன்ற மகத்தான போராளிகள் இந்தியா முழுவதும் எழும்பியிருக்க மாட்டார்கள்.

அந்த வரிசையில், ஒன்றுபட்ட மாவட்டமாக இருந்த திருநெல்வேலி மாவட்டத்தில் பணிபுரிந்த ஆஷ்துரை என்ற மாவட்ட ஆட்சியாளரின் மகத்தான பணிகளை நாம் நன்றியுடன் நினைத்துப் பார்க்க வேண்டும்.

### அவர் செய்த புரட்சிப் பணிகள் என்னென்ன?

அனைத்துச் சாதியினரையும் சமமாக நடத்த ஆணை பிறப்பித்தார். இரட்டைக்குவளை முறையை உடைத்தார். அனைவரும் ஒரே குடத்தில் தண்ணீர் அருந்த வேண்டும் என்று ஆணை பிறப்பித்தார்.

அவர் பணிபுரிந்த இடத்தில் வேலை பார்க்கும் ஊழியர்கள் அனைவரும் சாதி பாகுபாடு இல்லாமல், ஒரே இடத்தில் மதிய உணவு உண்ண வேண்டும் என்ற உத்தரவினைப் பிறப்பித்தார்.

குற்றால அருவியில் பார்ப்பனர்கள் தவிர வேறு யாரும் குளிக்கக்கூடாது என்று இருந்த மரபை? உடைத்து, பள்ளர், பறையர், கள்ளர், சக்கிலியர், சாணார், கோனார், வண்ணார் போன்ற அனைத்துச் சாதி மக்களும் அருவியில் குளிக்கலாம் என்ற ஆணையைப் பிறப்பித்தார்.

பார்ப்பனத் தெருக்களில் எல்லோரும் நடக்கலாம் என்ற உத்தரவை அமல்படுத்தினார். இந்து மதத்தில் உள்ள சூத்திரர்கள் கல்வி கற்கக்கூடாது என்று இருந்ததை உடைத்தெறிந்தார். திருநெல்வேலி மாவட்டத்தில் கல்விக்கூடங்களைத் திறந்தார். இன்றும் 'தமிழகத்தின் ஆக்ஸ்போர்ட்' என்று திருநெல்வேலி மாவட்டம் அழைக்கப்படுகிறது என்றால், அதற்கு காரணமாக இருந்தவர் மாவீரன் ஆஷ் அவர்கள் என்றால் அது மிகையாகாது.

இது போல எண்ணற்ற சமூக சீர்திருத்தங்கள் நடைமுறைக்கு வருவதற்கு காரணமாக இருந்த ஆஷ்துரையின் நடவடிக்கைகளைப் பொறுத்துக் கொள்ள முடியாத வந்தேறி பார்ப்பனர்கள், ஆஷ்துரையை படுகொலை செய்யத் திட்டமிட்டனர்.



# இந்தியாவில் ஆங்கிலேயர்!

அதற்காக, 'பாரத மாதா சங்கம்' என்ற பெயரில், வாஞ்சிநாதன் என்ற பார்ப்பன இளைஞன் தலைமையில் இளைஞர் சங்கத்தை ஆரம்பித்தனர். ஆஷ் துரை செய்த சீர்திருத்தங்களை எதிர்த்துப் போராட்டங்களைத் தொடங்கினர்.

ஆஷ்துரையை படுகொலை செய்ய தக்க சமயம் பார்த்துக் கொண்டிருந்த நேரத்தில், பிரவசவ வேதனையால் துடித்துக் கொண்டிருந்த பள்ளர் சாதியைச் சேர்ந்த பெண்ணை பார்ப்பனர்கள் குடியிருக்கும் தெரு வழியாக மருத்துவமனைக்கு அழைத்துச் சென்றார். அதற்கு பார்ப்பனர்கள் கடுமையாக எதிர்ப்புத் தெரிவித்தனர் என்று கூறப்படுகிறது.

அந்த எதிர்ப்பையும் மீறி, ஆஷ்துரையும் அவரது மனைவியும் அந்தப் பெண்ணை பார்ப்பனத் தெரு வழியாக மருத்துவமனைக்கு கொண்டு சென்றனர். இதனால் கோபத்தின் உச்சிக்குச் சென்ற பார்ப்பனர்கள், வாஞ்சிநாதனைக் கொண்டு ஆஷ் துரையை சுட்டுக் கொன்றனர். அவனும் சுட்டுக்கொண்டு இறந்தான். அவன் சட்டைப் பையில் இருந்த கடிதத்தின் மூலம் அந்தச் சங்க உறுப்பினர் களின் ஆதிக்க சாதி வெறி வெட்டவெளிச்சமானது.

### வார்த்தை மாறாமல் அக்கடிதம் அப்படியே:

"ஆங்கில சத்துருக்கள் நமது தேசத்தைப் பிடுங்கிக் கொண்டு அழியாத சனாதன தர்மத்தை காலால் மிதித்து துவம்சம் செய்து வருகிறார்கள். ஒவ்வொரு இந்தியனும் தற்காலத்தில் தேச சத்துருவாகிய ஆங்கிலேயரைத் துரத்தி தர்மத்தையும் சுதந்திரத்தையும் நிலை நாட்ட முயற்சி செய்து வருகிறான். எங்கள் ராமன், சிவாஜி, கிருஷ்ணன், குரு கோவிந்தர், அர்ஜுனன் முதலியோர் இருந்த தேசத்தில் கேவலம் கோமாமிசம் தின்னக்கூடிய ஒரு மிலேச்சனாகிய ஜார்ஜ் பஞ்சமனை முடிசூட்ட உத்தேசம் செய்து கொண்டு பெரும் முயற்சி நடந்து வருகிறது.

அவன் எங்கள் தேசத்தில் காலை வைத்த உடனையே அவனைக் கொல்லும் பொருட்டு 3000 மதராசிகள் பிரதிக்கினை செய்து கொண்டிருக்கிறோம். அதனைத் தெரிவிக்கும் பொருட்டு அவர்களில் கடையோனாகிய நான் இன்று இச் செய்கை செய்தேன். இது தான் இந்துஸ்தானத்தில் ஒவ்வொருவனும் செய்ய வேண்டிய கடமை".

சனாதனவாதிகளின் கொட்டத்தைப் பொசுக்கிட மா வீரர் ஆஷ்துரை மேற்கொண்ட பணிகளை நன்றியோடு நினைவு கூர்வோம்.

சனாதனத்தை கருவறுத்து... சமத்துவத்தை நிலைநாட்டும் பணியில்...

**தீப்பொறி செல்வம்,** பகுஜன் திராவிடக் கட்சி, தூத்துக்குடி மாவட்டம்.

## நோய் எதிர்ப்பு சக்தி தரும் கருங்கோழி

கருங்கோழியில் மருத்துவ குணம் உள்ளதால் அதன் விற்பனை முன்பைக் காட்டிலும் பல மடங்கு அதிகரித்துள்ளது. கடக்நாத் எனப்படும் கருங்கோழி இறைச்சிக்கு ஆஸ்துமா, மூச்சிரைப்பு, உள்ளிட்ட வியாதிகளை குணப்படுத்தும் ஆற்றல் உள்ளதாலும் நோய் எதிர்ப்பு சக்தி அதிகம் இருப்பதாலும் இதனை மக்கள் அதிகம் வாங்கத் தொடங்கியுள்ளனர்.

இதன் காரணமாக கருங்கோழி கறி விலை கிலோ ரூ.400 - ல் இருந்து கீழ்க்கீடுவென உயர்ந்து ரூ.900 வரை விற்பனை செய்யப்படுகிறது.

கருங்கோழி எனப்படும் கடக்நாத் வகை கோழிகள் காட்டுக்கோழி இனத்தை சேர்ந்தது. உத்திரப்பிரதேசம், ஜார்கண்ட், மத்தியப் பிரதேசம் போன்ற மாநிலங்களில் பழங்குடியின மக்களால் வளர்க்கப்பட்டு வந்த இந்த வகை கோழிகளை சில ஆண்டுகளுக்கு முன்பு தமிழக விவசாயிகளும் வளர்க்கத் தொடங்கினர். அதுவும் ஒரு சிலர் கருங்கோழி பண்ணைகள் தனியாக அமைத்து அதில் நல்ல லாபம் ஈட்டி வருகின்றனர். கருங்கோழி கறிக்கு இப்போது மவுசு ஏற்பட்டுள்ளது.

இதற்கு காரணம் இந்தக் கோழிக்கறியில் நோய் எதிர்ப்பு சக்தி அதிகம் இருப்பது தான். அதுமட்டுமல்லாமல் சுவாசப் பிரச்சனை, ஆஸ்துமா உள்ளிட்ட வியாதிகளுக்கு குணமளிக்கும் கூடுதலான ஆற்றலும் தன்மையும் இந்த கறிக்கு உள்ளதாக தெரிவிக்கப்படுகிறது. தொடக்கத்தில் கருங்கோழி இறைச் சியை வாங்க தயங்கிய மக்கள் இப்போது என்ன விலை கொடுத்தேனும் இந்தக் கோழிக்கறியை வாங்க ஆர்வம் காட்டுகின்றனர்.

கருங்கோழி முட்டையின் விலை ரூ.25 வரை விற்பனை செய்யப்படுகிறது. இதனை முன் கூட்டியே சொல்லி வைத்து பலரும் வாங்கிச் செல்கின்றனர். காரணம் அந்தளவிற்கு இதற்கு கரும் கிராக்கி நிலவுவதே ஆகும். மக்களிடம் இது குறித்து ஏற்பட்டுள்ள விழிப்புணர்வு காரணமாக கருங்கோழி வளர்ப்பில் ஈடுபட்டுள்ள விவசாயிகள் மகிழ்ச்சி தெரிவித்துள்ளனர்.

## விளம்பரக் கட்டண விபரம்

முன்னாட்டை உள்ளே ரூ. 10,000/-	(முழுப்பக்கம்)
பின்னாட்டை உள்ளே ரூ. 10,000/-	(முழுப்பக்கம்)
பின்னாட்டை ரூ. 15,000/-	(முழுப்பக்கம்)
கருப்பு வெள்ளை ரூ. 7,000/-	

ஆண்டு முழுக்க கொட்டும் மழை! கதிரவனின் முகம் பாரா நிலம்! இறக்கமும், நெருக்கமுமாய் கண்ணுக்கெட்டிய தூரம் வரை மரங்கள் பின்னிப் பிணைந்த அடர்ந்த காடு. அதில் வசிக்கும் எண்ணற்ற அபூர்வமான பறவைகள், விலங்குகள்.

இவற்றோடு இதுவரை வெளி உலகத்தையே பார்த்திராத சில ஆயிரம் பழங்குடியினர். வியப்புமும், வெளிப்படா உண்மைகளும் சூழ்ந்த இந்த வாழ்க்கைச் சூழலை கற்பனை செய்வது நம் மனதுக்கு எட்டாதது. இந்தக் காடுகளுக்குள் சென்று விட்டு எளிதாக மீண்டு வர இயலாது. இதற்குக் காரணம், அங்கு வாழும் விலங்குகளும், இயற்கை அமைப்புகளும், தண்ணீரின் ஓட்டமும், இருளான சூழ்நிலையும்தான்.

இப்படிப்பட்ட அமேசான் காடுகளையும் அதனை உருவாக்கிய பெருமையும் அமேசான் நதியையே சேரும். இந்நதியின் நீளம் 6,992 கிமீட்டர்கள். உலகிலேயே பரப்பளவில் பெரிய ஆற்றுப் படுகையைக் கொண்ட

ஆறு இதுவாகும். இதன் மொத்த அளவு அடுத்த எட்டு பெரிய ஆறுகளின் நன்னீரின் அளவை விட அதிகமாகும். இந்த ஆற்றின் ஓட்டம் பலமுறை மாறியுள்ளது.

முதலில் மேற்கு நோக்கிப் பாய்ந்து கொண்டிருந்த இந்த ஆறு, அண்டெஸ் மலையின் வளர்ச்சியினால் கிழக்கு நோக்கிப் பாய்கிறது. இந்தக் காடு மற்றும் நதியின் ஆயுள் கிட்டத்தட்ட 5.5கோடி ஆண்டுகள். அமேசான் நதி பிறக்கும் இடத்தில் இருந்து 1,100 துணை ஆறுகளை தன்னோடு இணைத்துக் கொண்டு கடலில் சென்று கலக்கிறது. இங்கு இருக்கும் 90 விழுக்காட்டிற்கும் மேற்பட்ட தாவரங்களை, இன்னும் உலகத் தாவரவியல் வல்லுநர்களே படித்தது இல்லை என்பது ஒன்றே அமேசானின் பிரம்மாண்டத்தை உலகுக்கு உணர்த்தும்.

அமேசான் ஆற்றின் எந்த இடத்திலும் பாலம் மூலமாகக் கடக்கப்படுவதில்லை. இதற்குக் காரணம்

# அமேசான் காடுகள்!

இதன் அகலம் அல்ல, தற்கால பொறியாளர்களால் இதன் குறுக்கே பாலம் கட்டமுடியும். எனினும், ஆற்றின் பெரும்பகுதி வெப்ப மண்டல மழைக்காடுகள் வழியாக பாய்வதாலும், அங்கு சில நகரங்களே உள்ளதாலும் பாலத்தின் தேவை ஏற்படவில்லை.

1100கிளை நதிகளில், 17கிளை நதிகள் 1000 கிலோமீட்டருக்கும் அதிகமான நீளம் கொண்டவை. அமேசான் ஆற்றினால் அட்லாண்டிக் பெருங்கடலில் சேரும் நீரின் அளவு மிக அதிகமாகும்.

மழைக்காலத்தில் வினாடிக்கு 300.000கனமீட்டர் அளவு வரை நீர்வரத்தும் 19731990 வரையான காலப் பகுதியில் தோராயமாக வினாடிக்கு 209.000கனமீட்டர் அளவும் நீர்வரத்து இருந்தது. ஒட்டு மொத்த நியூயார்க் நகரமும் 12 ஆண்டுகள் பயன்படுத்தும் தண்ணீரை, ஒரே நாளில் அமேசான் நதி அட்லாண்டிக் பெருங்கடலில் சேர்க்கிறது.

மழைக்காலத்தில் ஆற்றின் ஆழம் சராசரியாக 40 அடியாகும். முதன்மை ஆறு தோராயமாக ஒன்று முதல் ஆறு மைல் அகலம் உடையது. பெரிய கடலில் செல்லும் கலங்கள் இதில் மனவுஸ் வரை செல்லலாம். சிறிய 3000டன் அல்லது 9000டன் எடையுடைய கலங்கள், கலத்தின் கீழ் பாகம் நீர் நிலையிலிருந்து 18 அடி வரை இருந்தால் அவை ஆற்றில் 3600 கிமீட்டர் வரை செல்லலாம். அனைத்து அமேசான் துணை ஆறுகளிலும் ஒரே சமயத்தில் வெள்ளப்பெருக்கு ஏற்படுவதில்லை. பெரும்பாலானவற்றில் நவம்பர் மாதத்தில் வெள்ளம் ஏற்படத் துவங்கி ஜூன் வரை நீடிக்கும்.

அமேசான் காடுகள் பிரேசில், கொலம்பியா, வெனிசுலா உட்பட எட்டு நாடுகளை எல்லைகளாகக் கொண்டுள்ளது. சுமார் 25 லட்சம் சதுர மைல்கள் பரப்பளவு கொண்டது. பூமிப்பந்தின் மொத்த உயிர்க்காற்றில் 20 விழுக்காடு இங்குதான் உற்பத்தியாகிறது. பூமிப்பரப்பில் உற்பத்தியாகும் கார்பன் டை ஆக்சைடை பெருமளவில் உட்கொள்வது இந்தக் காடுகள்தான். மிகவும் ஈரப்பதம் கொண்ட அமேசான் படுகை இம்மழைக்காடுகளுக்கு அரணாக விளங்குகிறது.

இப்பகுதியில் அமேசான் ஆறும் நூற்றுக்கணக்கான துணையாறுகளும் மிகவும் மெதுவாக ஓடி பின் கடலில் கலக்கின்றன. உயிரியல் வளம் மிக்க இம் மழைக்காடு, உலகில் உள்ள ஒரு கோடிக்கும் மேலான உயிரினங்களில் அதாவது தாவரம், விலங்கு, பூச்சி போன்றவற்றில் அமேசான் காடுகளில் மட்டுமே 50 லட்சத்துக்குமேல் இருக்கின்றன. 3000 வகை மீன்கள், 1550 வகை பறவைகள், 1800 வகை வண்ணத்துப் பூச்சிகள், 200விதமான கொசுக்கள் இந்தக் காடுகளில் உள்ளன.

உலகின் உயிரினங்களில் மூன்றில் ஒரு பங்கு விலங்கினங்கள், இக்காடுகளில்தான் வசிக்கின்றன.

எண்ணற்ற செடிகொடிகளையும், மூலிகைகளையும் தன்னகத்தே கொண்டுள்ள அதிசய உலகம் அமேசான் மழைக்காடுகள். அமேசான் காடுகள் பெரும்பாலும் பிரேசில் நாட்டில் அமைந்துள்ளதால், அந்நாடு உலகிலேயே ரசியாவிற்கு அடுத்த இரண்டாவது பெரிய காட்டு வளத்தை (பரப்பளவில் 4,776,980 சதுர கி மீட்டர்கள்) கொண்டதாக உள்ளது. ஆகஸ்ட் 2012க்கும் ஜூலை 2013க்கும் இடையே அமேசான் வெப்பக் காடுகள் அழிக்கப்படும் வீதம் 28விழுக்காடு அதிகரித்திருப்பதாக பிரேசில் அரசு அறிவித்திருக்கிறது.

அமேசானில் கிடைக்கும் 3000 பழ வகைகளில் 200 வகை மட்டுமே நம் பயன்பாட்டுக்கு வருகிறது. ஆனால் அங்கே வாழும் மக்கள் சுமார் 2000 அரிய பழ வகைகளை உண்ணும் பேறு பெற்றவர்களாக இருக்கிறார்கள். இங்கு 20 ஆயிரம் ஆண்டுகளாக பழங்குடியினர் வாழ்ந்து வருகிறார்கள். கி.பி.1500ஆம் ஆண்டு 6.090 லட்சம் பழங்குடியினர் வாழ்ந்தார்கள். ஆனால், இப்போது வெறும் 2.5லட்சம் பேர்தான் உள்ளனர்.

இங்கு வாழும் 215 பழங்குடி குழுக்களைச் சேர்ந்த மக்கள் 170 வகையான மொழிகளைப் பேசுகின்றனர். இன்றளவும் இயற்கைக்கு மிக இணக்கமாக வாழ்ந்து வருகின்றனர். விலங்குகளை வேட்டையாடி பச்சையாகவே உண்டு வருகின்றனர். இவர்களுக்கு சமைப்பது என்றால் என்ன என்றே தெரியாது.

காட்டில் கொடிய நோய்கள் பரவினாலும், அதனை எதிர்கொள்ளும் திறன் கொண்ட உடலமைப்பைப் பெற்றுள்ள இந்த மக்கள் நம்மைப் போன்ற நாகரீகமான மனிதர்களால் இவர்களுக்குப் பரவும் சலதோசத்தை எதிர்க்கும் திறன் மட்டும் இல்லை என்பது சுவையான தகவல். சலதோசம் ஏற்பட்டால், இவர்கள் பலியாகி விடுகின்றனர் என்பது வருத்தமான உண்மை. ஆய்வாளர் சிலர், இங்குள்ள சில பழங்குடியின மக்களைப் புகைப்படம் எடுத்து ஆய்வு செய்யத் தீர்மானித்தனர். ஆனால் வாகனங்களின் மூலம் இவர்களை நெருங்கிச் செல்வது ஆபத்தானது என்பதால், ஹெலிகாப்டர் மூலம் பறந்து சென்று படம் எடுக்க முனைந்தனர்.

அவர்களின் இருப்பிடங்களுக்கு மேலே, தாழ்வாகப் பறந்து இவர்கள் படமெடுத்தபோது, ஏதோ பயங்கரமான பறவை தங்களைத் தாக்க வருவதாக அவர்கள் நினைத்து விட்டனர்.

உலகின் மிகப்பெரிய பாம்பினமான அனகொண்டா வகைப் பாம்புகள், அமேசான் நதிக்கரைகளில் வெகு சாதாரணமாய்க் காணப்படுகின்றன. பெரும்பாலும் இவை நீரிலேயே வாழ்கின்றன. இதன் மூக்குப் பகுதியை மட்டும் நீர் மட்டத்துக்கு வெளியே நீட்டிக் கொண்டிருக்கும். இந்தப் பகுதியில் காணப்படும் ஈல் வகை மீன் ஏராளமான மின்சாரத்தைப் பாய்ச்சும் திறனுடையது. இது பாய்ச்சும் மின்சாரத்தால் ஒரு மனிதனைக் கொன்று விட முடியும்.

தம்மைவிடப் பலமடங்கு பெரிய விலங்குகளைக் கூட, ஒரு சில நிமிடங்களில் கடித்துக் குதறி எலும்புக் கூட்டை மட்டும் விட்டு வைக்கின்ற பிரான மீன்கள் ஏராளமாக உள்ளன. அதே போல், ரத்தக் காட்டேரி வகை வெளவால்கள் இங்கு ஏராளம். 'ராபீஸ்' என்னும் கொடிய நோயைப் பரப்பும் வல்லமை இதற்குண்டு. இன்றும், அமேசான் காடுகளிலும் நதிகளிலும் மனிதர்களால் கண்டுபிடிக்கப்படாத மர்மங்கள் நிறையவே உள்ளன.

அமேசான் நிதியில் எண்ணெய் வளம் இருப்பதை அறிந்து, அங்கு எண்ணெய்க் கிணறுகள் தோண்டும் பணி, கடந்த 1970ஆம் ஆண்டு மேற்கொள்ளப்பட்டது. அப்போது, நதிக்கு அடியில் மற்றொரு பெரிய நதி ஓடுவது கண்டுபிடிக்கப்பட்டது. இதனையடுத்து, எண்ணெய் வளம் குறித்த ஆய்வுப் பணிகள் நிறுத்தப் பட்டு மற்றொரு பெரிய நதி ஓடுவது கண்டுபிடிக்கப் பட்டது. இதனையடுத்து எண்ணெய் வளம்கறித்த ஆய்வுப் பணிகள் நிறுத்தப்பட்டு, மற்றொரு நதியைப் பற்றி ஆய்வுகள் மேற்கொள்ளப்பட்டன. இது 'வாலியா கம்சா' என்னும் இந்திய ஆய்வாளர் தலைமையில் நடைபெற்றது.

அமேசான் நதிக்கு அடியில் ஓடும் மற்றொரு நதி சுமார் 6 ஆயிரம் கி.மீ நீளமுடையது என்று கண்டறியப்பட்டது. சுமார் 13ஆயிரம் அடி ஆழத்தில் ஓடும் இந்த நதிக்கு இந்திய ஆய்வாளரின் பெயரே சூட்டப் பட்டு, 'கம்சா நதி' என்று அழைக்கப்படுகிறது. நாற்பது ஆண்டுகளாக ஆய்வினை மேற்கொண்டு 2011ஆம் ஆண்டு அறிக்கை சமர்ப்பித்தார். எனினும், எதிர் காலத்தில்தான் ஆய்வு நிறைவுபெறும் எனச் சொல்லப் படுகிறது.

குளிரான அமேசான் மழைக்காடுகளுக்கு மத்தியில், ஆவி பறக்க ஒரு கொதிக்கும் ஆறும் பாய்கிறது. 4 மைல் நீளமுடைய இந்த ஆறு, பெரு நாட்டின் மைண்டாச்சு பகுதியில், ஆன்ஸ் ரூசோ என்பவரால் கண்டுபிடிக்கப்பட்டுள்ளது. இந்த ஆற்றில் விழுப வர்கள் அனைவரும், தீயில் இருப்பது போன்று உணர் வதாகத் தெரிவித்துள்ளனர். இந்த ஆற்றுக்கு பின்புறத்தில் ஒரு நீர்வீழ்ச்சி இருக்கிறது. அந்த அருவி யில் இருந்து பாறையில் விழும் நீர்தான் சூடாகிறது. உடைந்த பாறை கற்களோடு ஆவி பறக்க அதன் கொதியாற்றுப் படலம் தொடங்குகிறது.

இதன் அகலம் 25மீட்டர் (82அடி) இதன் ஆழம் 6 மீட்டர் (22அடி) இதன் வெப்பம் ஆவி பறக்கும் அளவுக்கு 10 போடலாம் என கீஸ்மோடோ ஆய்வு கூறுகிறது. 100 டிகிரிக்கான கொதிப்பும் ஆவியாதலும் இருக்கிறது. விலங்குகள் மட்டுமல்ல, நாம் தவறி விழுந்தாலும் வெந்து இறப்பது உறுதி. இது சிறிய ஆறு. ஆனாலும், இதற்கு மொத்த நீர்ப்பரப்பும் கொதிக்கும் அளவுக்கு மிகப்பெரிய மதிப்பிலான வெப்பம் பூமியிலிருந்து எப்படிக்கிடைக்கிறது என்பதுதான்

வியப்பு! ஆனால், இந்த ஆற்றுக்கு வெகுதூரத்தில்தான் உயிரோட்டமான எரிமலைகள் உள்ளன. வெப்பத் திற்கு காரணமான பூமியின் வெப்ப ஊற்றுக்கள் ஓடித் தில் உள்ளதா, இந்த ஆற்றுப்பாதையின் நெடுகிலும் உள்ளதா, என்பது இன்னும் கண்டறியப்படவில்லை.

**பகிரிப்பதிவு.**

## அமேசானில் கிடைக்கும் 3000 பழ வகை

அமேசானில் கிடைக்கும் 3000 பழ வகைகளில் 200 வகை மட்டுமே நம் பயன் பாட்டுக்கு வருகிறது ஆனால் அங்கே வாழும் மக்கள் சுமார் 2000 இந்த அரிய பழ வகைகளை உண்ணும் பேறு பெற்றவர்களாய் உள்ளனர்.

இங்கு 20 ஆயிரம் ஆண்டுகளாக பழங்குடியினர் வாழ்ந்து வருகிறார்கள்.

கி.பி. 1500-ம் ஆண்டு 6.090 லட்சம் பழங்குடியினர் வாழ்ந்தார்கள். ஆனால் இப்போது, வெறும் 2.5 லட்சம் பேர் தான் உள்ளனர்.

இங்கு வாழும் 215 பழங்குடி குழுக்களை சேர்ந்த மக்கள் 170 வகையான மொழிகள் பேசுகின்றனர்!

இன்றளவும் இயற்கைக்கு மிக இணக்கமாக வாழ்ந்து வருகின்றனர் விலங்குகளை வேட்டையாடி பச்சையாகவே உண்டு வருகின்றனர் இவர்களுக்கு சமைப்பது என்றால் என்ன என்றே தெரியாது

காட்டில் கொடிய நோய்கள் பரவினாலும் அதனை எதிர்கொள்ளும் திறன் கொண்ட உடலமைப்பைப் பெற்றுள்ள இந்த மக்கள், நம்மைப் போன்ற நாகரீகமான மனிதர்களால் இவர்களுக்குப் பரவும் ஜலதோஷத்தை எதிர்க்கும் திறன் மட்டும் இல்லை என்பது சுவாரசியமான தகவல்.

ஜலதோஷம் ஏற்பட்டால் இவர்கள் பலியாகி விடுகின்றனர் என்பது வருத்தமான உண்மை

ஆய்வாளர்கள் சிலர் இங்குள்ள சில பழங்குடியின மக்களைப் புகைப்படம் எடுத்து ஆய்வு செய்யத் தீர்மானித்தனர்.

ஆனால் வாகனங்களின் மூலம் இவர்களை நெருங்கிச் செல்வது ஆபத்தானது என்பதால் ஹெலிகாப்டர் மூலம் பறந்து சென்று படம் எடுக்க முனைந்தனர்

அவர்களின் இருப்பிடங்களுக்கு மேலே தாழ்வாகப் பறந்து இவர்கள் படமெடுத்தபோது, ஏதோ பயங்கரமான பறவை தங்களைத் தாக்க வருவதாக அவர்கள் நினைத்துவிட்டனர்.



# கொரோனாவில் இருந்து மீண்டேன்! பயிற்சி மருத்துவர் ஆனந்தி பிரபாகர்



புலி வருது புலி வருது என சொல்லிக் கொண்டே திரிந்தோம். இதோ இன்று நம் வீட்டு வாசலுக்கும் வந்து நிற்கத் தொடங்கிவிட்டது. எனக்குத் தெரிந்து எதிர்காலத்தில் இங்கிருக்கும்! இது என்னுடைய அனுபவமும் என் கருத்துகளும் மட்டுமே.

நான் ஓர் அரசு மருத்துவக் கல்லூரி மருத்துவ மனையின் பயிற்சி மருத்துவர். சமூக இடைவெளியென ஊருக்கு உபதேசமளித்தாலும், நிறைய நோயாளிகளை நாள்தோறும் நெருங்கிப் பரிசோதிக்க வேண்டிய, மருந்து அளிக்க வேண்டிய பணியும் கடமையும் எங்களுடையது. அப்படி கொரோனா பாசிடீவ் ஆன ஒரு நோயாளியிடமிருந்து எனக்கும் என் சக நண்பர்களுக்கும் வந்திருக்கும் என நினைக்கிறேன்.

ஜூன் 11ஆம் தேதி இரவு மருத்துவமனையில் நைட்ஸ்டே. எனக்கு அன்று மாலையிலிருந்து இலேசான உடல் அசதி இருந்தது. இரவு காய்ச்சலும் சேர்ந்து கொண்டிருந்தது. வார்டிலிருந்து ஒரு காய்ச்சல் மாத்திரையை வாங்கி போட்டுக் கொண்டு இரவைக் கழித்தேன்.

அடுத்தநாள் சூன் 12ஆம் தேதி, வெள்ளிக்கிழமை காய்ச்சல் குறையவே இல்லை. தசைவலி, கெண்டைக் காலில் ஆரம்பித்து அப்படியே மொத்த உடம்பும், என்னால் எழ முடியாத அளவு, வலிக்க ஆரம்பித்து விட்டது. இந்த அறிகுறிகளைக் கொண்டு எனக்கும் பாசிடீவாக இருக்கலாம் என நான் யூகித்துக் கொண்டதால், என்னை நானே தனிமைப்படுத்திக் கொள்ளத் தொடங்கினேன்.

நேரமாக நேரமாக தலைவலியும் இருமலும் சேர்ந்து கொண்டது. எனக்கு உடம்பு சரியில்லாமல் போவது, அதுவும் காய்ச்சல் இருமல் வருவதென்ப தெல்லாம் அரிதிலும் அரிதாக நிகழ்பவை. எனவே நிச்சயம் கொரோனா தான் என்பது எனக்கு தெளிவாகவே புரிந்துவிட்டது.

அடுத்தநாளே ஸ்வாப்டெஸ்ட் கொடுத்துவிட்டு, மீண்டும் வந்து என்னைத் தனிமைப்படுத்திக் கொண்டேன். இந்த நான்கு நாட்களும் என் அறிகுறிகளுக்கான மருந்துகளை எடுத்துக் கொண்டிருந்தேன்.

ஜூன் 14 அன்று ரிசல்ட் பாசிடீவ் என்று வந்தது. எனக்கு மட்டுமல்ல, என்னோடு படிக்கும் அறு பேருக்கு, நாங்கள் அனைவரும் கொரோனா தனிமைப் படுத்துதலுக்கென ஒதுக்கப்பட்ட வார்டில் அனுமதிக்கப்பட்டோம்.

நான் ஏற்கனவே கொஞ்சம் யூகித்து வைத்திருந்ததால், ரிசல்ட் என்னை அப்போது பெரிதாக பாதிக்கவில்லை. அடுத்தடுத்த நாட்களில் நீண்ட நேர தனிமையும், தொடர் இருமலும் அதனால் ஏற்பட்ட நெஞ்சவலியும் கொஞ்சம் கலக்கத்தை ஏற்படுத்தின. பிறகு இரண்டு நாட்களுக்கு தூக்க மாத்திரைகள் போட்டு, தூக்கத்தோடு தான் இரவும் பகலும் கழிந்தது.

இந்த இடைப்பட்ட காலத்தில் எனக்கு நுகர் வறியும் திறன் எப்போது போனது என்பதே தெரிய வில்லை.

அனாஸ்மிய என ஆங்கிலத்தில் சொல்வார் கள். மணம், தூர்நாற்றம் எதுவுமே தெரியாது. பற்றாக்குறைக்கு சுவையும் தெரியவில்லை.

சுவைஒளி ஊறுஒசை நாற்றமென்று ஐந்தின் வகைதெரிவான் கட்டே உலகு

என்பார் வள்ளுவர். இதில் நமக்கு இரண்டு அவுட். சாப்பாடெல்லாம் மல்லுக்கட்டி சாப்பிட வேண்டியதாக தான் இருந்தது. ஆனாலும் சாப்பிட்டேன். 12 நாட்களுக்குப் பிறகு, இரண்டு ஸ்வாப்டெஸ்ட் பாசிட்டிவ்களுக்குப் பிறகு, மூன்றாவது டெஸ்ட் நெகட்டிவ். இப்பொழுது தனி அறையில் என்னைத் தனிமைப்படுத்திக் கொண்டிருக்கிறேன். இது ஏழு நாட்களுக்குத் தொடரும்.

கொரோனா வந்தால் என்னென்னலாம் சாப்டணும் என்று நீங்கள் குழப்பிக் கொள்ளவே தேவையில்லை. உங்கள் அறிகுறிகளுக்குத் தேவையான மாத்திரை மருந்துகள், மூன்று வேளை உணவு, எலுமிச்சி, இஞ்சி, புதினா கலந்து ஜூஸ்(அல்லது) மிளகு கலந்து சூப், இரண்டு வேளை டீ, பால், மாலை சிற்றுண்டிக்கு ஏதேனும் பயறுவகைகள், மிளகு, மஞ்சள்தூள் கலந்த பால், தினம் ஒரு முட்டை, தினம் ஒரு பழம் (பெரும்பாலும் ஆரஞ்சு), வெந்நீர், கபசரக் குடிநீர், முகத்துக்கு மாஸ்க் என எல்லா மருத்துவ மனைகளிலும் அவர்களின் நேரக் கணக்குப்படி உங்களின் இடத்திற்கே வந்து தருவார்கள்.

இதில் நம்முடைய வேலை 'ஐயோ, சாப்பிட முடியலையே' என்று ஒதுக்கி வைக்காமல் எல்லாவற்றையும் சாப்பிடுவது தான். இது இல்லாமல் ஆரஞ்சு, நெல்லிக்காய், எலுமிச்சை, அன்னாசிப்பழம் ஆகிய வற்றை நான் தனியாக வாங்கி வரச் சொல்லிச் சாப்பிட்டேன்.

வார்டிற்கு வருபவர்கள், வரும்போது தேவையான துணிமணிகளை எடுத்துக் கொள்ளுங்கள். எந்த அளவுக்கு குறைவாக பயன்படுத்த முடியுமோ, அந்த அளவுக்கு குறைவான துணிகள் போதும். மூன்று செட் எடுத்துப் போவதே போதுமானதாகத்தான் இருக்கும்.

இது இல்லாமல் ஹெண்ட்வாஷ், அவசரத்திற்கென கொஞ்சம் மாஸ்க், குளிக்க துவைக்க சோப், டீப்பர்ஷ், பேஸ்ட், சீப்பு, வெந்நீர் பிடித்துக் கொள்ள ஃப்ளாஸ்க், டம்ளர், செல்போன், சார்ஜர் ஆகியவற்றைக் கட்டாயம் எடுத்துக் கொள்ளுங்கள்.

ஹெட்போன், புத்தகங்கள், தலையணை, போர்வை, தட்டு, துணி காயப்போட ஹேங்கர் எடுத்துச் செல்வதெல்லாம் அவரவர் விருப்பத்திற்குப்பட்டது. உங்களுக்கு வெந்நீர் அடிக்கடி அவசியம் தேவைப்படும் எனும் பட்சத்தில் உங்களிடம் 'கெட்டில்' இருந்தால் எடுத்துக் கொள்ளுங்கள். எங்கள் மருத்துவமனையில் இதற்கென தனியாக இண்டக்ஷன் ஸ்டவ் வைத்திருந்தார்கள்.

## கட்டாயம் செய்ய வேண்டியவை:

எனக்கு இருந்த அறிகுறிகள்: காய்ச்சல், தலைவலி, உடம்புவலி, இருமல், வயிற்றுப்போக்கு, மணம் (வாசனை) தெரியவில்லை, சுவை தெரியவில்லை. கொரோனா நோய் அறிகுறிகள் உங்களுக்கு இருப்பின் தயவுசெய்து உங்களைத் தனிமைப்படுத்திக் கொள்ளுங்கள். இது உங்கள் சுற்றத்திற்கு, குடும்பத்திற்கு, நண்பர்களுக்கு நீங்கள் செய்யும் பெரிய உதவி.

அறிகுறிகள் இருப்பின் தயங்காது அருகாமையில் உள்ள மருத்துவமனைகளில் பரிசோதனை செய்து கொள்ளுங்கள். பாசிடீவ் வந்தால், வார்டில் சேர வரும்போது, மேலே குறிப்பிட்டுள்ள அவசியம் எடுத்து வர வேண்டிய பொருட்களை எடுத்து வாருங்கள்.

உங்களுக்கு ஏதேனும் நோய்கள் இருப்பின், அறுவைச் சிகிச்சை செய்திருப்பின் அதற்கான குறிப்பு அட்டைகள், நோட்டுகள், மருந்து மாத்திரைகளைக் கட்டாயம் எடுத்து வாருங்கள். உங்கள் மருத்துவர்களிடம் மறக்காமல் தெரியப்படுத்துங்கள்.

வார்டில் கட்டாயம் மாஸ்க் அணிந்து கொள்ளுங்கள். (அந்த மாஸ்க்கை சரியான முறையில் அப்புறப்படுத்தி விடுங்கள் மக்களே. மருத்துவமனையில் கொடுக்கும் மாஸ்க்கை வாங்கி மடித்து வைத்துவிட்டு, இரண்டு, மூன்று நாட்களுக்கெல்லாம் ஒரே மாஸ்க்கை அணிந்து கொண்டு இருப்பவர்களைப் பார்த்திருக்கிறேன்.)

பாரபட்சம் பார்க்காமல் எல்லாவற்றையும் சாப்பிடுங்கள். அதிகமாக, மிக அதிகமாக நீர் அருந்துங்கள்.

முக்கியமான ஒன்று, வார்டிலும் உங்களை நீங்கள் தனிப்படுத்திக் கொள்ளாதலே சாலச் சிறந்தது. திருவிழாவுக்கு வந்ததைப் போல ரவுண்டு கட்டி உட்கார்ந்து சாப்பிடுபவர்களைப் பார்க்கும்போது, எனக்கு அவ்வளவு ஆச்சரியமாக இருந்தது. நீங்கள் முறையாக உங்களைத் தனிமைப்படுத்திக் கொள்ளவில்லை என்றால், கிராஸ் இன்பெஃக்சனுக்கு வழிவகுத்து, நீங்கள் குணமடைய நாட்கள் அதிகமாகலாம்.

மற்ற வார்டைப் போல இங்கே நம்மைப் பார்த்துக் கொள்ள குடும்பத்தினர் இருக்க மாட்டார்கள். உங்களைப் பார்க்க உறவினர்கள் பார்க்க வர மாட்டார்கள். கொஞ்சம் கடினமான சூழல்தான். உங்கள் மன இறுக்கத்தைப் போக்கிக் கொள்ள புத்தகங்கள், பாட்டு என மடைமாற்றிக் கொள்ளுங்கள். உடல்நலத்திலும் மனநலத்திலும் என்ன பிரச்சனை யென்றாலும் அங்குள்ள மருத்துவர்களுக்கோ, செவிலியர்களுக்கோ தெரியப்படுத்தி சரி செய்து கொள்ளுங்கள். இதுவும் ஒரு சாதாரண காய்ச்சல் போல தான்.

முறையான மருந்துகளோடும். சரியான உணவோடும் நம்மால் இதை எளிதில் கடந்து வர முடியும் என்கிற நம்பிக்கை மிக முக்கியம். இன்றைய சூழலில் உடல்நிலையைவிட, மனநிலை மிக முக்கியம்.

பொரளாதாரம், அடுத்த மாச செலவு என எல்லாச் சமைகளையும் கொஞ்சம் ஒதுக்கி வைத்துவிடுங்கள். உடல்நிலை சரியானதும் அந்தப் போராட்டத்தை எல்லாம் சவனித்துக் கொள்ளலாம்.

மீண்டும் சொல்கிறேன். நாம் உயிரோடிருக்கிறோம் என்பதே மிகப் பெரிய விசேசம்தான்.

உறவினர்களுக்கு, நண்பர்களுக்கு: பக்கத்துல இருந்து பார்த்துக்க முடியலையே ன்னு வருத்தப் படாதீர்கள். அதற்குப் பதிலாக அவ்வப்போது அவர்களை அலைபேசியில் அழைத்துப் பேசி உற்சாகப்படுத்துங்கள். அவர்களின் மனநலத்தைத் தெரிந்து கொள்ளுங்கள். “நாங்கள் இருக்கிறோம். மீண்டு வருவாய்” என்ற நம்பிக்கையை எப்போதும் ஏற்படுத்துங்கள்.

ஏனெனில், நம்பிக்கை.. அதானே எல்லாம்.

## சிவகங்கையில் சோகம்

சிவகங்கை அரசு மருத்துவக் கல்லூரி மருத்துவ மனையில் கரோனா பணியில் இருந்த பயிற்சி பெண் மருத்துவர் விபத்தில் மரணமடைந்தார்.

பெரம்பலூரைச் சேர்ந்த டெய்லர் தமிழ்மணி. இவர் தனது சொற்ப வருமானத்தில் தனது மகள் அகிலாவை (23) சிவகங்கை அரசு மருத்துவக் கல்லூரியில் எம்பிபிஎஸ் படிக்க வைத்தார்.

எம்பிபிஎஸ் இறுதியாண்டு முடித்து அகிலா ஓராண்டு பயிற்சி மருத்துவராக பணிபுரிந்தார்.

மார்ச் 28-ம் தேதியுடன் பயிற்சி மருத்துவர் பணி முடிந்த நிலையில் கரோனா வைரஸ் தொற்று பரவுவதை தடுக்க, அவரை மேலும் ஒரு மாதம் பணிபுரிய அரசு உத்தரவிட்டது.

இந்நிலையில் கடந்த வாரம் பயிற்சி முடித்ததற்கான சான்றை பெற பூவந்தி அரசு ஆரம்ப சுகாதார நிலையத்திற்கு அவரும், அவரது நண்பர் விழுப்புரத்தைச் சேர்ந்த பிரபஞ்சனும் (23) மோட்டார் சைக்கிளில் சென்றனர்.

சான்றை பெற்றுக் கொண்டு குயவன்விலக்கு அருகே வந்தபோது, எதிரே மோட்டார் சைக்கிளில் வந்த ஏனாதியைச் சேர்ந்த கருப்பணன் மோதினார். காயமடைந்த மூவரும் சிவகங்கை அரசு மருத்துவ மனையில் அனுமதிக்கப்பட்டனர்.

இதில் சிகிச்சை பலனின்றி அகிலா இறந்தார்.

டெய்லரின் மகளாக பிறந்து, தந்தையின் கனவை நனவாக்கும் முன்பே அகிலா இறந்தது மருத்துவர்களுக்கும், அவரது உறவினர்களுக்கும் பெருத்த சோகத்தை ஏற்படுத்தியுள்ளது.

## தமிழ்நாட்டிலுள்ள

## ஊர்களின் உண்மையான பெயர்கள்!

எடப்பாடி - இடையப்பாடி

மதுரை - மருத்தூறை

மானாமதுரை - வானவன் மருத்தூறை

காளையார் கோவில் - காண்பேரெயில்

சிவகங்கை - செவ்வங்கை

திருவாரூர் - ஆரூர்

பொள்ளாச்சி - பொழில் ஆட்சி

திண்டிவனம் - தில்லைவனம்

கான்சாபுரம் - கான்சாகிபுரம்

வத்ராயிருப்பு - வற்றாத ஆறு இருப்பு

தனுஸ்கோடி - வில்முனை

இராமேஸ்வரம் - சேதுக்கரை

இராமநாதபுரம் - முகவை

காஞ்சிபுரம் - கஞ்சிவரம்

சேர்மாதேவி - சேரன்மகாதேவி

விருத்தாசலம் - முதுகுன்றம்

சைதாப்பேட்டை - சையதுப் பேட்டை

தேனாம்பேட்டை - தெய்வநாயகம் பேட்டை

கொசப்பேட்டை - குயவர் பேட்டை

குரோம்பேட்டை - தோல் பேட்டை

புரசைவாக்கம் - புரசைப்பாக்கம்

பெரம்பூர் - பிரம்பூர்

சேத்துப்பட்டு - சேற்றுப்பேடு

அரும்பாக்கம் - அருகன் பாக்கம்

சிந்தாதரிப்பேட்டை - சின்னத்தறிப் பேட்டை

உடுமலைப்பேட்டை - உளுமலைப் பேட்டை

பல்லாவரம் - பல்லவபுரம்

ஈரோடு - ஈர ஓடு

ஒகனேக்கல் - புகைக்கல்

தர்மபுரி - தகடுர்

பழனி - பொதினி

கும்பகோணம் - குடந்தை

தரங்கம்பாடி - அலைகள்பாடி

காவிரியும்பட்டினம் - காவிரி புகும் பட்டினம்

பூம்புகார் - புகும்புகார்

ஸ்ரீரங்கம் - அரங்கம்

திருவையாறு - ஐயாறு

சீர்காழி - சீகாழி

வேதாரண்யம் - திருமறைக்காடு

கல்பாக்கம் - கயல்பாக்கம்

சேலம் - சேரளம்

திருத்தணி - திருத்தணிகை

திருவண்ணாமலை - அண்ணாந்துமலை

## சூர்யா சேவியர்.

# இராணுவப் பாலங்கள்

முனைவர். கர்னல் பி.நல்லதம்பி. எம்.இ., எம்.சி.ஏ., எம்.பி.ஏ.,

## தாக்குதலுக்குத் தயாராகும் பாலம்

ஆற்றின் குறுக்காகவோ, அல்லது எதிரிகளின் தடைகளைத் தாண்டியோ, டாங்கிகள், துப்பாக்கிப் படைகள், வாகனங்கள் கடந்து செல்லும் வகையில் இரவு நேரங்களில் இரண்டு மணி நேரத்துக்குள்ளாக அமைக்கப்படுகிறது இந்த தாக்குதலுக்குத் தயாராகும் பாலங்கள்.

வாகனங்கள் வேறுபாதையைத் தேடிச் செல்லாமல், குறிப்பிட்ட பாதையில் கடந்து செல்வதற்கு இந்தப் பாலம் உதவுகிறது. விரைவாகவும், அதே நேரத்தில் உறுதியாகவும் இராணுவப் பொறியாளர்களால் இரண்டு மணி நேரத்தில் இத்தகைய பாலங்கள் கட்டப்படுகின்றன. வாகனங்கள் தடையின்றிச் செல்வதற்கு ஏற்ற வகையிலும் இந்தப் பாலங்கள்

அமைக்கப்படுகின்றன. கனரக வாகனம், நடுத்தர வாகனம், சிறிய சக்கரங்கள் கொண்ட வாகனம் ஆகிய மூன்று வகையான வாகனங்களும் செல்லும் வகையில் அவற்றிற்கேற்ப இந்தப் பாலங்கள் அமைக்கப்படுகின்றன.

## தாக்குதலுக்குத் தயாராகும் பாலங்களுக்கான பரிந்துரைகள்

தற்காத்துக் கொள்ளவும், தாக்குதலுக்கும், காலம் நேரம் மிகவும் முக்கியப் பங்கு வகிக்கிறது. பாலம் அமைப்பதில் தாமதம் என்ற பேச்சுக்கே இடமின்றி, திட்டமிடுதலுக்கும் தயார் நிலைக்கும் போதிய அவகாசம் இன்றி உருவாக்கப்படுவன இத்தகைய பாலங்கள். இத்தகைய பாலங்கள் இரவு நேரங்களிலேயே அமைக்கப்படுகின்றன. எதிரிப்படைகளின்

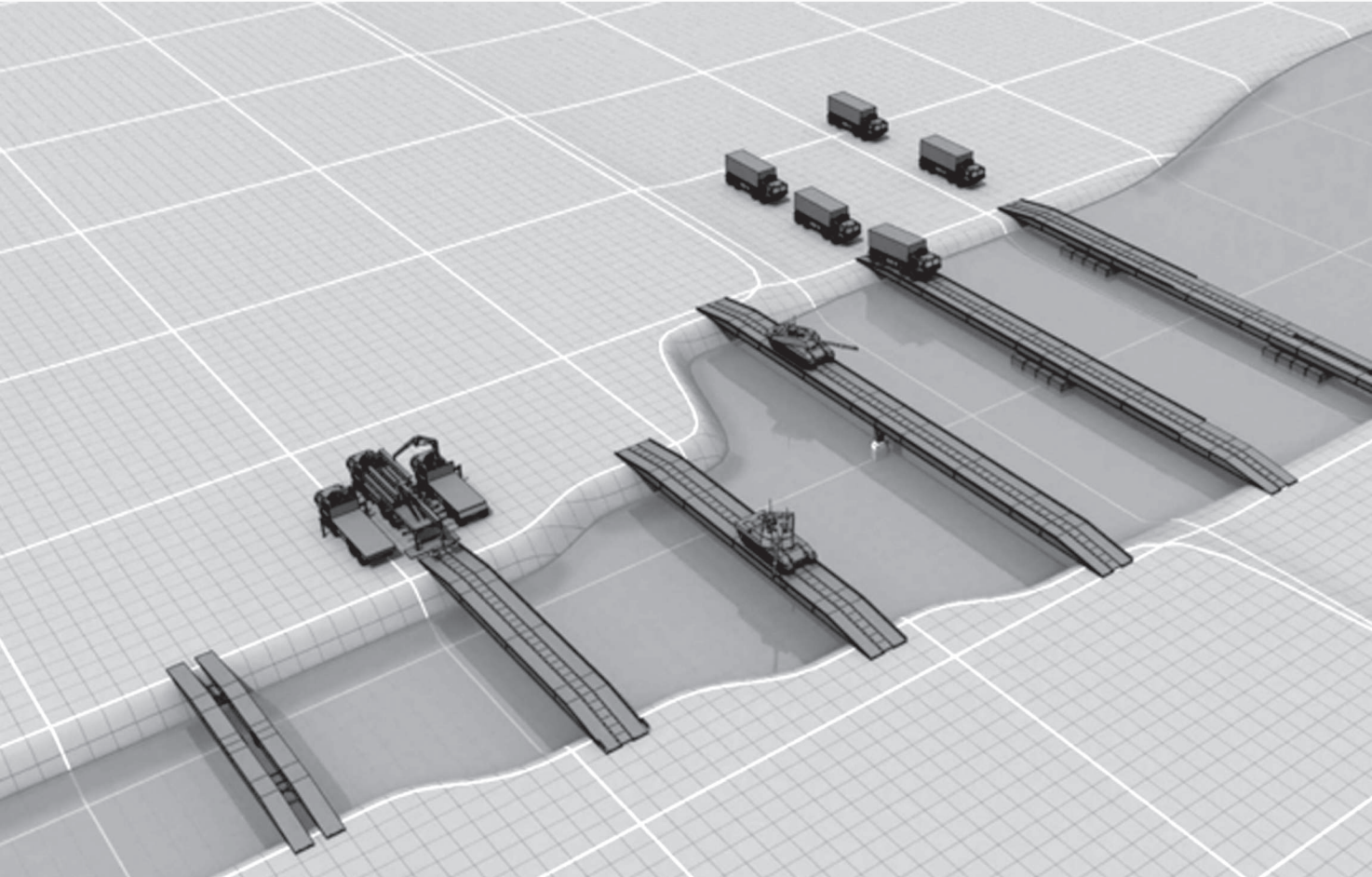

இடையூறுகள், சில நேரங்களில் இத்தகைய பாலங்கள் அமைக்கும் போது ஏற்படும். அந்த நேரத்தில் பாலங்கள் கட்டப்படுவதில் தாமதம் ஏற்பட வாய்ப்பு உண்டு. பாலம் கட்டப்படும் இடத்தின் அமைப்பு சரிவரத் தெரிய வாய்ப்பு இல்லாமை போன்ற இடர்ப்பாடுகளும் இத்தகைய பாலங்கள் கட்டப்படும் போது ஏற்படும். ஆனால் நமது போர்ப்படை வாகனங்கள் முன்னேறிச் செல்ல வேண்டும் என்ற ஒரே நோக்கில் இராணுவப் பொறியாளர்களின் செயல்பாடுகள் அமைகின்றன. இது பெரும் சவாலான பணியாகும்.

### **இராணுவப் பாலங்கள் கட்டப்படுவதில் உள்ள சவால்கள்**

பாலங்கள் மிகவும் குறுகிய இடங்களில் கட்டப்படுகின்றன. பாலங்கள் கட்டப்படும் இடங்களில் போதிய இடவசதி இருப்பதில்லை. திட்டமிடு தலுக்கோ, வடிவமைப்பதற்கோ போதிய கால அவகாசம் இருப்பதில்லை. எனவே, போர் இல்லாத சமாதான காலங்களில் போதிய பயிற்சிகள் மிகவும் முக்கியம். பாலங்களுக்குத் தேவைப்படும் முக்கிய சாதனங்களை எடுத்துச் செல்வதில் உள்ள சிரமம் முக்கிய பங்காக அமைகிறது. இத்தகைய பாலங்கள் இரவு நேரங்களிலேயே அமைக்கப்படுகிறது. பாலங்கள் கட்ட அனுமதிக்கப்படும் நேரம் வெறும் 120 நிமிடங்கள் மட்டுமே. எதிர்ப்படைகளின் தாக்குதல்கள், எதிர்ப்படைகளால் ஏற்படும் உயிர் இழப்புகள், தூக்கம் இல்லாத இடைவிடாத செயல்பாடுகள் இவற்றைத் தாண்டி செயல்படும் இராணுவப் பொறியாளர்களின் பணி, சவால்கள் நிறைந்த ஒன்றாகும்.

### **தாக்குதலுக்குத் தயாராகும் பாலங்கள் அமைப்பதில் உள்ள கட்டுப்பாடுகள்**

பாலங்கள் தயார் நிலைக்கு வருவதற்குள், நூற்றுக்கணக்கான வாகனங்கள் பாலத்தைக் கடப்பதற்குத் காத்திருக்க நேரிடுகிறது. எனவே, நேரக் கட்டுப்பாடு என்பது இத்தகைய பாலங்கள் அமைப்பதில் முக்கியப் பங்கு வகிக்கிறது.

### **பாதுகாப்பு அம்சத்தில் ஏற்பட்டுள்ள நவீன முன்னேற்றங்கள்**

திபெத்தில், சீனா சாலை அமைக்க முற்பட்டதும் நமது அரசு பல புதிய திட்டங்களை நிறைவேற்ற முற்பட்டது. புதிய சாலைகள், பாலங்கள் அமைப்பது, படைகளை பலப்படுத்துவது போன்ற செயல்பாடுகளைத் தீவிரப்படுத்தியது. சீன இந்திய எல்லைப் பகுதியில் 3600 கிலோ மீட்டர் நீளம் உள்ள பகுதியை நவீனப்படுத்தியது.

### **உள்நாட்டில் இராணுவப் பொறியாளர்களின் பங்கு**

நகரப் பகுதிகளில் கட்டப்படும் பாலங்கள்

நிரந்தரமானவை. இராணுவப் பாலங்களோ தற்காலிகமானவை. இராணுவப் பாலங்கள் போரின் போது சிதையக் கூடியவை. போர்க்காலங்களில் அவசரம் அவசரமாக குறுகிய காலத்தில், பலவித இடையூறுகளுக்கு இடையே இராணுவப் பாலங்கள் கட்டப்படுகின்றன. வெள்ளம், பூகம்பம், புயல் போன்ற நேரங்களில், உள்நாட்டில் கட்டப்பட்ட பாலங்கள் பெரும் சேதம் அடைகின்றன. அத்தகைய நேரங்களில் இராணுவப் பொறியாளர்கள் விரைந்து வந்து பாலங்களைச் சீரமைக்கின்றார்கள். இரயில்வே துறையிலும் இராணுவப் பொறியாளர்கள் அழைக்கப்பட்டு, பாலங்கள் சீரமைக்கப்படுகின்றன. எனவே, இராணுவப் பொறியாளர்கள் நமது உள் நாட்டிலும் பெரிதும் பயன்படும் வகையில் பணியாற்றுகிறார்கள்.

### **இராணுவப் பாலம் கட்டுமானத்தில் நாம் தெரிந்து கொண்ட விபரங்கள்.**

அலுமினியம் போன்ற உலோகங்களால் கட்டப்படுவதால் இலேசாகவும் அதே வேளையில் உறுதியான பாலமாகவும் விளங்குகிறது. மற்ற நாடுகளுடன் ஒப்பிடும்போது இந்தியாவில் இலேசான பாலம் கட்டும் சாதனங்கள் குறைவாகத்தான் பயன்படுத்தப்படுகின்றன. போர் இல்லாத சமாதான காலங்களில் நல்ல திட்டமிடலும், சிறந்த பயிற்சியும் அளிக்கப்பட வேண்டும்.

### **இராணுவப் பாலங்கள் கட்டப்படுவதில் உள்ள வேகமான செயல்பாடு, உறுதித்தன்மை**

இராணுவப் பொறியாளர்களை நன்கு ஊக்கப்படுத்துவதன் மூலம், மேலும் வெற்றிகரமாகச் செயல்படச் செய்ய முடியும். குழு மனப்பான்மை, ஒற்றுமை மிகவும் அவசியம். போர்ப்படை ஒற்றுமை மிகவும் அவசியம். போர்ப்படை வீர உணர்வு, நாட்டுப்பற்று இவையே இராணுவப் பொறியாளர்களை சவாலான, கடினமான பணிகளைச் செய்ய உந்து சக்தியாக உள்ளது.

### **முடிவுரை:**

இராணுவ வாகனப் பயணத்துக்கு இராணுவப் பாலங்கள் மிகவும் அத்தியாவசியமானவை. பாலங்களின் பரிணாமங்கள், இயந்திரவியலின் செயல்பாடுகள், பாலம் கட்டுவதற்கான உலோகங்கள், பொருள்களைத் தேர்ந்தெடுத்தல், பாலங்களின் உறுதிப்பாட்டுக்காகத் தேர்ந்தெடுக்கப்படும் நாரிழைப் பொருள்கள் அனைத்துமே பாராட்டப்படும் வகையில் அமைந்துள்ளன.

வருங்காலத்தில் இராணுவப் பொறியாளர்களின் செயல்பாடுகள் மேலும் சிறப்பாக அமையும் என நம் நாடு எதிர்பார்க்கிறது.

நன்றி : கட்டுமானத் தொழில் இதழ்.



# தமிழில் இரட்டைச் சொற்கள்

## குண்டக்க மண்டக்க

குண்டக்க இடுப்புப் பகுதி, மண்டக்க தலைப் பகுதி, சிறுவர்கள் கால் பக்கம், தலைப் பக்கம் எது எனத் தெரியாமல் தூக்குவது, வீட்டில் எந்த எந்த பொருள் எங்கே எங்கே இருக்க வேண்டிய இடத்தில் இல்லாமல் இருப்பதுதான்.

## அந்தி, சந்தி

மாலை நேரத்திற்கும், இரவுக்கும் இடையில் உள்ள பொழுது சந்தி. இரவு நேரத்திற்கும், காலை நேரத்திற்கும் இடையில் உள்ள விடியல் பொழுது.

## அக்குவோர், ஆணிவோர்

அக்குவோர் என்பது செடியின் கீழ் உள்ள மெல்லிய வோர். ஆணிவோர் என்பது செடியின் கீழ் ஆழமாகச் செல்லும் வோர்.

## அரை குறை

அரை என்பது ஒரு பொருளின் சரிபாதி அளவில்

உள்ளது. குறை என்பது அந்த சரிபாதி அளவில் குறையாக இருப்பது.

## அக்கம் பக்கம்

அக்கம் என்பது தன் வீடும், தான் இருக்கும் இடமும். பக்கம் என்பது பக்கத்தில் உள்ள வீடும், பக்கத்தில் உள்ள இடமும்

## கார சாரம்

காரம் என்பது உறைப்புச் சுவையுள்ளது. சாரம் என்பது காரம் சார்ந்த சுவையுள்ளது

## இசகு பிசகு

இசகு என்பது தம் இயல்பு தெரிந்து ஏமாற்றுபவர் களிதம் ஏமாறுதல். பிசகு என்பது தம்முடைய அறியாமையால் ஏமாறுதல்

## இடக்கு முடக்கு

இடக்கு என்பது கேளியாக நகைத்து, இகழ்ந்து

பேசுதல். முடக்கு என்பது கடுமையாக எதிர்த்து, தடுத்துப் பேசுதல்.

### ஆட்டம் பாட்டம்

ஆட்டம் என்பது தாளத்திற்குத் தகுந்தவாறு ஆடுவது. பாட்டம் என்பது ஆட்டத்திற்குப் பாடுவது

### அலுப்பு சலிப்பு

அலுப்பு என்பது உடலில் உண்டாகும் வலி. சலிப்பு என்பது உள்ளத்தில் ஏற்படும் வெறுப்பும் சோர்வும்

### தோட்டம் துரவு, தோப்பு துரவு

தோட்டம் என்பது செடி, கொடி பயிரிடப்படும் இடம். தோப்பு என்பது கூட்டமாக இருக்கும் மரங்கள். துரவு என்பது கிணறு.

### காடு கரை

காடு என்பது மேட்டுநிலம் (முல்லைநிலம்). கரை என்பது வயல் நிலம். (மருதம் நன்செய், புன்செய்)

காவும் கழனியும்: கா என்பது சோலை. கழனி என்பது வயல் (மருதம்)

### நத்தம் புறம்போக்கு

நத்தம் என்பது ஊருக்குப் பொதுவான மந்தை. புறம்போக்கு என்பது ஆடு, மாடு மேய்வதற்கு அரசு ஒதுக்கிய நிலம்.

### பழக்கம் வழக்கம்

பழக்கம் என்பது ஒருவர் ஒரே செயலை பல காலமாகச் செய்வது. வழக்கம் என்பது பலர் ஒரு செயலை பலகாலமாகச் செய்து வருவது (மரபு வழி)

### சத்திரம் சாவடி

சத்திரம் என்பது இலவசமாக சோறு போடும் இடம் (விடுதி). சாவடி என்பது இலவசமாக தங்கும் இடம்.

### நொண்டி நொடம்

நொண்டி என்பது காலில் அடிபட்டோ, குறையால் இருப்பது. நொடம் என்பது கை, கால் செயலற்று இருப்பது.

### பற்று பாசம்

பற்று என்பது நெருக்கமாக உறவு கொண்டுள்ளவர்கள். பாசம் என்பது பிரிவில்லாமல் மரணம் வரை சேர்ந்து இருப்பது.

### ஏட்டிக்குப் போட்டி

ஏட்டி என்பது விரும்பும் பொருள் அல்லது செய்வது (ஏடம் விருப்பம்). போட்டி என்பது விரும்பும் பொருள் செயலுக்கு எதிராக வருவது.

### கிண்டலும் கேலியும்

கிண்டல் என்பது ஒருவன் மறைத்த செய்தியை அவன் வாயில் இருந்து வாங்குவது. கேலி என்பது எள்ளி நகைப்பது.

### ஒட்டு உறவு

ஒட்டு என்பது இரத்த தொடர்பு உடையவர்கள். உறவு என்பது கொடுக்கல் தொடர்பான வகையில் நெருக்கமானவர்கள்.

### பட்டி தொட்டி

பட்டி என்பது கால்நடைகள் (ஆடுகள்) வளர்க்கும் இடம் (ஊர்). தொட்டி என்பது மாடுகள் அதிகமாக வளர்க்கும் இடம்.

### கடை கண்ணி

கடை என்பது தனித்தனியாக உள்ள வியாபார நிலையம். கண்ணி என்பது தொடர்ச்சியாக அமைந்த கடைகள். கடைவீதி.

### பேரும் புகழும்

பேர் என்பது வாழ்ந்து கொண்டிருக்கும் காலத்தில் உண்டாகும் சிறப்பு, பெருமை. புகழ் என்பது வாழ்விற்குப் பிறகும் நிலைபெற்றிருக்கும் பெருமை.

### நேரம் காலம்

நேரம் என்பது ஒரு செயலைச் செய்வதற்கு நமக்கு வசதியாக அமைத்துக் கொள்வது. காலம் என்பது ஒரு செயலைச் செய்வதற்கு பஞ்சாங்க அடிப்படையில் செய்ய முற்படும் கால அளவு.

### பழி பாவம்

பழி என்பது நமக்குத் தேவையில்லாத, பொருத்தமில்லாத செயலைச் செய்தால் இக்காலத்தில் உண்டாகும் அபச்சொல். பாவம் என்பது, தீயவை செய்து மறுபிறவியில் நாம் அனுபவிக்கும் நிகழ்ச்சி.



மருத்துவம்

எலுமிச்சம்பழத்தோல், மஞ்சள் தூள், இரண்டு கிராம்பு, தேவையான அளவு கல் உப்பு சேர்த்து, ஒரு விட்டர் தண்ணீரில் கலந்து, நன்கு கொதிக்க வைத்து, அந்தத் தண்ணீரைப் பருகி வந்தால், எதிர்ப்பு ஆற்றல் அதிகமாகும். நோய்க் கிருமிகள் தாக்காது.

# நான்காம் தமிழ்ச்சங்கம் நிறுவிய தமிழ்க்காவலர் பொ.பாண்டித்துரைத் தேவர்



மதுரை மாநகரிலே, அவரின் தமிழ்ச்சொற் பொழிவைக் கேட்க தமிழன்பர்கள் விருப்பப்பட்டனர். இராமநாதபுரத்திலிருந்து மதுரைக்கு வந்து சேர்ந்த அவருக்கு திருக்குறள் நூலும், கம்பராமாயணம் நூலும் தேவைப்பட்டது. கூட்டம் நடத்துபவர்களிடம் கேட்டுப் பார்த்தார். எவரும் தம்மிடம் இல்லை யென்றே கை வரித்தனர். பிறகு, அருகில் உள்ள நூல் அங்காடியான புதுமண்டபத்தில் விலைக்கு வாங்கி உரையாற்றினார். ஆனாலும், அவரின் உள்ளம் மகிழ்ச்சி கொள்ளவில்லை.

செந்தமிழ் பிறந்த மதுரையிலே, தமிழுக்கு தாழ்வு நிலை கண்டு மனம் வருந்தினார். அது முதல் பாண்டிய

மன்னர்கள் எந்த மண்ணில் சங்கம் உருவாக்கினார்களோ, அதே மண்ணில் தமிழுக்கென்று சங்கம் அமைக்க உறுதி பூண்டார். அவர் வேறு யாருமல்ல, நான்காம் தமிழ்ச்சங்கம் (1901) நிறுவிய தமிழ் வள்ளல் என்று போற்றப்படும் பாண்டித்தரை ஆவார். இவர் சேது நாட்டு அமைச்சர் பொன்னுச்சாமித் தேவர் முத்து வீராயி நாச்சியார் இணையருக்கு மூன்றாவது மகனாக 21.2.1867இல் பிறந்தார். இவரின் பெற்றோர், கடைச்சங்க காலத்தில் இறுதியாக ஆண்ட மன்னன் உக்கிரப் பெருவழுதிப் பாண்டியன் நினைவாக, அப்பெயரையே பாண்டித்துரைக்குச் சூட்டினார்.

சிறுவயதில் தனது தந்தையை இழந்த பாண்டித்துரை, முகவர் சேசாத்திரி என்பவரின் பொறுப்பில் வளர்ந்தார். அழகர் ராக என்ற புலவரிடம் தமிழறிவை வளர்த்துக் கொண்டார். இராமநாதபுரம் ஸ்வார்ட்ஸ் துரை உயர்தர பள்ளியில் படித்து ஆங்கிலத்திலும் தேர்ச்சி பெற்றார்.

தனது பதினெட்டாவது வயதில் பாலவனத்தம் சமீன்தாரராகப் பொறுப்பேற்றார். இராமசாமிப் பிள்ளை என்பாரிடமிருந்து சைவ தத்துவத்தைக் கற்றுக் கொண்டார். மதுரை சோமசுந்தரக் கடவுள் மீது மிகுந்த பக்தி கொண்ட காரணத்தால், இராமநாத புரத்தில் தாம் கட்டிய மாளிகைக்கு 'சோமசுந்தர விலாசம்' என்றும் பெயர் சூட்டினார்.

இசைத்தமிழ் மீது மிகுந்த ஆர்வமுடையவராகி, தமது இருபத்திரண்டாம் வயில் இசைத்தமிழ் மாநாட்டை ஏழு நாட்கள் நடத்தி புகழும் அடைந்தார். அந்நாளில் ஸ்காட்டுரை என்ற பரங்கியர், திருக்குறளை எதுகை மோனையோடு திருத்தி வெளியிட்டார். "சுகாத்தியரால் திருத்தியும் பதுக்கியும் பதிப்பிக்கப்பட்ட குறள்" என்ற தலைப்பில் வெளியான அந்த நூலை பாண்டித்துரையாரும் வாங்கிப் படித்தார். முதல் பாடலே முற்றும் கோணலாய் இருந்தது.

அப்பாடலில்,

'அகர முதல எழுத்தெல்லாம் ஆதி  
பகவன் முதற்றே உலகு'  
என்பதற்குப் பதிலாக

'அகர முதல வெழுத்தெல்லாம் ஆதி உகர முதற்றே உலகு' என்று அச்சிடப்பட்டிருந்தது. இதைக் கண்டு கோபமடைந்த பாண்டித்துரையார் அந்த வெள்ளைப்



பரங்கியரின் அறியாமைக்கும், செருக்குத்தனத்திற்கும் பாடம் புகட்ட விரும்பினார். அச்சடித்த மொத்தம் ஐநூறு பிரதிகளுள் விற்பனை செய்தது போக மீதமுள்ள முந்நூறு பிரதிகளை, பணம் கொடுத்து வாங்கினார். பின்னர், ஆழக்குழி தோண்டி அந்தப் பிரதிகள் அனைத்தையும் போட்டு எரிக்கும்படி ஆணையிட்டார். இதைப் பாராட்டி பண்டிதர் அமுத்துசாமிப் பிள்ளை என்பார் பாடல் தீட்டினார். அப்பாடல்:

‘வள்ளுவர் அருளிய மாண்புறு குறளைத் திருத்திய வெள்ளையன் செய்கை அறிந்து வருத்தமுற் றதனை வாங்கித் தீக்கிரை ஆக்கியல் வெள்ளையற்கு) அரும்பொருள் கொடுத்துப் போக்கிய புண்ணியன் புவிபுகழ் கண்ணியன்“

1900ஆம் ஆண்டு திருப்பாதிரிப் புலியூரில் உள்ள தவத்திரு ஞானியார் அடிகளை பாண்டித்துரையார் சந்திக்கும் வாய்ப்பு ஏற்பட்டது. அன்று மாலை சொற் பொழிவு நிகழ்த்திய ஞானியார் அடிகள், “பாண்டித் துரையாரும், பிற செல்வந்தர்களும் சேர்ந்து, மீண்டும் ஒரு தமிழ்ச் சங்கத்தை மதுரையில் நிறுவி தமிழ் வளர்ச்சிக்குப் பாடுபட வேண்டும்” என்று வேண்டுகோள் விடுத்தார்.

ஏற்கெனவே, தமிழுக்கு நேர்ந்த இழிநிலை குறித்து வருத்தம் கொண்டிருந்த பாண்டித்துரையாருக்கு, ஞானியார் அடிகளின் பேச்சு மிகுந்த மகிழ்ச்சியை அளித்தது. அவரின் வேண்டுகோளுக்கு செவிசாய்க்கும் வகையில், உடனடியாக தனது சகோதரர் பாசுகர சேதுபதியிடம் கலந்து பேசி, மதுரையில் 1901ஆம் ஆண்டு செப்டம்பர் 14ஆம் நாள் நான்காவது தமிழ்ச்சங்கம் நிறுவப்படும் என்று அறிவித்தார். முதல் தமிழ்ச் சங்கத்தை காய்சினைவழுதிப் பாண்டியன் என்பாரும், இரண்டாம் தமிழ்ச் சங்கத்தை வெண்டேர்ச் செழியன் என்பாரும், மூன்றாம் தமிழ்ச் சங்கத்தை முடத்திருமாறன் என்ற உக்கிரப் பாண்டியன் என்பாரும் தோற்றுவித்தனர் என்பது இங்கு குறிப்பிடத்தக்கது.

மதுரை சேதுபதி உயர்நிலைப்பள்ளியில் நடைபெற்ற நான்காம் தமிழ்ச் சங்க தொடக்கவிழாவில், சோழவந்தான் அரசன் சண்முகனார், திருமயிலை சண்முகம் பிள்ளை, உ.வே.சாமிநாதய்யர், ரா.இராகவய்யங்கார், வை.மு.சடகோப ராமானுசசாரியார், வி.கோ.சூரியநாராயண சாத்திரியார், பின்னத்தூர் நாராயணசாமி ஐயர் போன்ற தமிழறிஞர்கள் பெருமளவில் கலந்து கொண்டனர்.

தமிழேடுகள், அச்சிடப்பட்ட தமிழ்நூல்கள் ஆகியவற்றை தேடியெடுத்து பிறருக்குப் பயன்படுமாறு தொகுக்கப்பெறுவதும், வெளிவராத அரிய பல தமிழ் நூல்களை அச்சிலேற்றி பரவச் செய்வதும், ஆங்கிலம்

போன்ற பிறமொழிகளில் உள்ள அரிய நூல்களை மொழிபெயர்த்து வெளியிடுவதும், தமிழைப் பரப்பும் ஏடு தொடங்குவதும், தமிழறிஞர்கள் சொற்பொழிவு நிகழ்த்துவதும், நல்லறிஞர்களால் எழுதப் பெற்ற நூல் உரையை வெளிக்கொண்டு வருவதும் நான்காம் தமிழ்ச் சங்கத்தின் நோக்கங்களாக அறிவிக்கப்பட்டன.

மேற்படி நோக்கங்களை நிறைவேற்றிட வித்துவான் கழகம், சேதுபதி செந்தமிழ்க் கலாசாலை, பாண்டியன் புத்தகசாலை, தமிழ்ச்சங்க முத்திரா சாலை ஆகிய நான்கும் தமிழ்ச் சங்கத்தை தாங்கி நிற்கும் தூண் களாக பாண்டித்துரையார் அவர்களால் நிறுவப் பட்டன.

தமிழறிஞர்களுக்காக உருவாக்கப்பட்ட வித்துவான் கழகமானது, கடல் கடந்து வாழும் தமிழறிஞர்களையும் தன்பால் ஈர்த்தது. யாழ்ப்பாணத்தைச் சேர்ந்த அகும்பார சுவாமிப்பிள்ளை, கு.கதிரைவேற்பிள்ளை மற்றும் பிரெஞ்சு நாட்டு அறிஞர் பேராசிரியர் ஜீலியன்வில்சன், மலேசியா காரை. சிவதம்பரை அவர்களும் மதுரைத் தமிழ்ச்சங்கத்தின் உறுப்பினர்களாக இருந்து தமிழ்ச் சங்கம் அடுத்த கட்ட வளர்ச்சி நோக்கிச் செல்வ தற்குத் தேவையான திட்டங்களை வகுத்துக் கொடுத்தனர்.

சேதுபதி செந்தமிழ் கலாசாலையில் பயிலும் மாணவர்களுக்கு தமிழ், ஆங்கிலம், சமசுகிருதம் ஆகிய மொழிப்பாடங்களோடு தேவாரமும், திருவாய் மொழியும் சேர்த்து கற்றுத் தரப்பட்டது. அம்மாணவர் களுக்கு பாண்டித்துரையார் தம் சொந்தச் செலவில் இலவச உணவும், உடையும் வழங்கியதோடு, நன்கு தேர்ச்சி பெற்றவர்களுக்கு பரிசுப் பணமும், பதக்கங்களும் அளித்துச் சிறப்பித்தார்.

தமிழ்ச் சங்க முத்திராசாலையில் நிறுவப்பட்ட அச்சகத்தில் பல அரிய தமிழ்நூல்கள் அச்சடிக்கப்பட்டு வெளியிடப்பட்டன. தமிழ்த்தாத்தா உ.வே.சாவின் பதிப்புப் பணிக்கு பாண்டித்துரையார் உறுதுணையாக விளங்கினார்.

புறநானூறு, புறப்பொருள் வெண்பா மாலை, மணிமேகலை ஆகியவை பாண்டித்துரையாரின் பொருளுதவியோடு வெளிவந்தன. ஞானாமிர்தம், சைவ மஞ்சரி, ஐந்திணையம்பதுரை, இனியவை நாற்பதுரை, விவசாய ரசாயன சாத்திர சுருக்கம், யாப்பு அணியிலக் கணங்கள், வைத்தியசார சங்கிரகம் போன்ற நூறுக்கும் மேற்பட்ட நூல்கள் முத்திராசாலையில் அச்சடிக்கப் பட்டு வெளிவந்தன.

தமிழர் மரபாகிய சித்த மருத்துவத்தை மீட்டெடுக்கும் வகையில் பாண்டித்துரை அவர்களே வைத்தியசார சங்கிரகம் நூலுக்கு அணிந்துரை வழங்கியது போற்றத் தக்க ஒன்றாகும்.

1902ஆம் ஆண்டு டிசம்பர் ஏழாம் நாளில் இரா.இராகவய்யங்காரை ஆசிரியராகக் கொண்டு,

‘செந்தமிழ்’ இதழ் தொடங்கப்பட்டது. அவரைத் தொடர்ந்து மு.இராகவய்யங்கார் இதழின் பொறுப்பாசிரியராக நீண்டகாலம் பணியாற்றி வந்தார்.

அவ்விதழில் தமிழின் பூர்வ வரலாற்றை எடுத்துரைக்கும் பல ஆய்வுக் கட்டுரைகள் நுண்மான் நுழைபுலம் மிக்க அறிஞர்களால் எழுதப்பட்டு வந்தன. முதல் இதழிலேயே ‘உயர்தனிச் செம்மொழி’ எனும் தலைப்பில் சூரிய நாராயண சாஸ்திரி கட்டுரை எழுதி தமிழுக்குப் பெருமை சேர்த்தார். அவருக்குப் பின் மறைமலையடிகளாரின்பட்டினப்பாலை ஆராய்ச்சியுரை, இரா.இராகவய்யங்காரின் சேது நாடும் தமிழும், சோமசுந்தர பாரதியாரின் தமிழ் நூல்களும் தமிழகமும், சேரர் பேரூர், மு.இராகவய்யங்காரின் வேளிர் வரலாறு, சாசனத் தமிழ்க்கவி சரிதம், தமிழரும் ஆந்திரரும் ஆகிய கட்டுரைகள் செந்தமிழ் ஏட்டை அலங்கரித்தன.

பாண்டித்துரையார் தோற்றுவித்த மதுரைத் தமிழ்ச்சங்கத்திலும் தொல்காப்பியரை பார்ப்பனர் என்றும், வடமொழி உயர்ந்ததென்றும், ஆரிய நாகரிகமே சிறந்து என்றும் வைதீக பார்ப்பனப் புலவர்கள் பேசி வந்தனர். இக்கருத்தை ஏற்றுக் கொள்ள மறுத்த பாண்டித்துரையார் மறைமலையடிகள் மூலம் பதிவுட தர விரும்பினார்.

25.5.1905இல், ‘மதுரைத் தமிழ்ச்சங்க நான்காம் ஆண்டு விழாவும் தமிழர் நாகரிகப் போராட்டக் கொடி ஏற்றமும்’ என்ற தலைப்பில் நிகழ்ச்சி ஏற்பாடு செய்யப்பட்டது.

அதில் உரையாற்றிய மறைமலையடிகள், ஆரிய நாகரிகத்திற்கும் பார்ப்பனர்களுக்கும் தமிழர் கடமைப்பட்டிருக்கவில்லை என்றும், ஆரியர்களால் தான் தமிழும், தமிழரும் பாழ்பட நேர்ந்தது என்பதை ஆதாரங்களோடு எடுத்துக்காட்டி பார்ப்பனர்களின் வாயடைத்தார். அப்போது அதைக் கேட்டு வெகுவாக இரசித்த பாண்டித்தரையார், மறைமலையடிகளுக்குப் பாராட்டுரை வழங்கினார்.

1906இல் வ.உ.சிதம்பரனார் பரங்கியருக்கு எதிராக சுதேசிக் கப்பல் நிறுவனத்தைத் தொடங்கினார். அப்போது ஒரு இலட்சம் ரூபாயைத் தனது பங்குத் தொகையாகப் பாண்டித்துரையார், வ.உ.சிக்கு அளித்தார். இதன் மூலம் அவரின் தமிழினப் பற்றும், இந்திய விடுதலைப் பற்றும் ஒரு சேர வெளிப்பட்டதை உணரலாம்.

தமிழுக்குத் தீங்கு நேரும்போதெல்லாம் பாண்டித்துரையார் குரல் கொடுக்கவும் தயங்கவில்லை. சென்னைப் பல்கலைக்கழகத்தின் பாடப்புத்தகத்தில் இருந்து தமிழ்ப்பாடத்தை நீக்க முயற்சிகள் மேற்கொள்ளப்பட்டன. இதனை தடுத்து நிறுத்துவதற்கு சூரிய நாராயண சாஸ்திரியும், பூரணலிங்கம் பிள்ளை

அவர்களும் பாண்டித்துரையாரை நேரில் சந்தித்த உதவி வேண்டினர். உடனடியாக மதுரைத் தமிழ்ச்சங்கத்தைக் கூட்டி, ஒரு தீர்மானம் நிறைவேற்றி தனது எதிர்ப்பைக் காட்டினார் பாண்டித்துரையார்.

மதுரைத் தமிழ்ச்சங்கத்தின் எதிர்ப்பினை புரிந்து கொண்ட சென்னைப் பல்கலைக்கழகம், தமிழை நீக்கும் முடிவை கைவிடுவதாக அறிவித்தது.

ஆரியர் தமிழரை அழைத்த ‘திராவிடர்’ என்ற சொல்லுக்கு ‘ஓடுதல்’ என்ற பொருளும் உண்டு என்பதை தாம் எழுதிய ‘தமிழ்ப் பழஞ்சரிதம்’ நூலில் பாண்டித்துரையார் குறிப்பிட்டார். இதனை தொடர் கட்டுரையாக தமது ‘செந்தமிழ்’ ஏட்டிலே எழுதினார்.

### அது பின்வருமாறு:

“தமிழணங்கு ஆந்திரம், கன்னடம் முதலிய சேய்களைப் பிறப்பியாது தனியினமை பெற்று விளங்கிய காலத்திலே, அந்நங்கை தனக்கு ஆடலரங்கமாகக் கொண்ட பிரதேசம் வடவேங்கடந் தென்குமரியாயிடையன்று, வடவியந் தென்குமரியாயிடையே அவ்வாறினமை பெற்றிருந்த தமிழ், பின்பு, ஆரியர் படையெடுப்புகளால் அலைப்புண்டு, தன் ஆடலரங்கைச் சுருக்கிக் கொள்ள வேண்டியதாயிற்று.

அன்றியும் அவ்வந்தியரது கூட்டுறவை வெறுத்து அத்தமிழ் நங்கையோடியொளியுமிடங்கள் பலவற்றில், தான் பெற்ற சேய்களை அங்கங்கே விட்டுப் பிரியவும் நேர்ந்தது. அவ்வாறு தமிழணங்கு தம்மையஞ்சியோடி ஒளிவது கண்ட ஆரியர் அந்நங்கைக்குத் ‘திராவிடம்’ என்னுங் காரணப்பெயரை வழங்கலாயினர். (திராவிடம் என்னும் மொழிக்கு வடமொழியில் ஓடுதலையுடைய தென்பது பொருள்)

தமிழ்ப்பணியே தம் வாழ்நாள் பணியாக மேற்கொண்டிருந்த பாண்டித்துரையார், ஒருநாள் தம் மாளிகையில் பலருடன் பேசிக் கொண்டிருந்தபோது, திடீரென்று மயக்கமுற்று கீழே விழுந்தார். அப்போது நினைவிழந்தவர் மறுபடியும் மீளவில்லை. அவர் 2.12.1911இல் தமிழ் மண்ணைவிட்டு உயிர் நீத்தார்.

அப்போது அவருக்கு அகவை நாற்பத்தி நான்கு. அந்த அகவைக்குள் அவர் செய்த தமிழ்ப்பணிகள் நம்மை மலைக்க வைக்கிறது. மனம் சில்லிடவே செய்கிறது. அந்நாளில் அவர் தமிழ்ச்சங்கத்தைத் தொடங்கிய போது, சங்கம் வைத்த பாண்டியருக்கு ஒப்ப இவரால் தமிழ்ச்சங்கத்தை செலுத்த இயலாது என்று பலரும் ஏகடியம் செய்தனர். அவற்றையெல்லாம் புறந்தள்ளி புகழ்க்கொடி நாட்டினார் பாண்டித்துரையார்.

நன்றி: பன்மைவெளி பதிப்பகம்.



அறிவை விரிவு செய்வோம்! அனைவரும் வாங்குங்கள்!!

# ஸ்ரீ பாரதி பப்ளிகேஷன்ஸ்

நூல் வெளியீட்டகம் & விற்பனைககம்

எமது புதிய வெளியீடுகள்

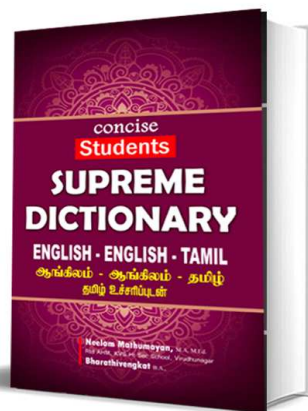
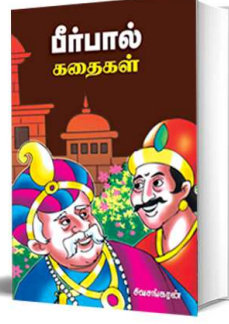
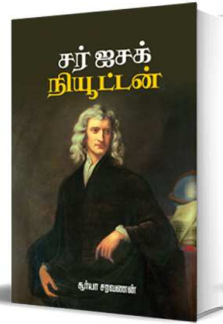
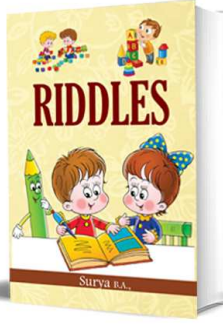
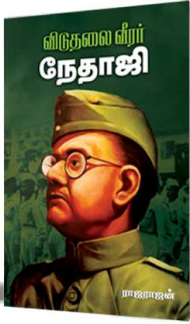

புதிய எண் : 17, பழைய எண் 8, தம்பையா ரெட்டி சாலை, மேற்கு மாம்பலம், சென்னை - 600 033

cell : 9952 335505

web : [www.babapublications.in](http://www.babapublications.in) E-Mail: [sribharathipathippagam@gmail.com](mailto:sribharathipathippagam@gmail.com)



பன்மை  
வெளி

2020  
புதிய வெளியீடுகள்

